

tkf TAKTFEST®

BUILD MORE.



www.taktfest.ro

CATALOG DE PRODUSE

2023



CATALOG 2023

**CONSUMABILE PENTRU
SCULE ELECTRICE**

10

ANCORE CHIMICE

85

**SPUME, SILICOANE,
ADEZIVI**

91

**INSTRUMENTE
DE MĂSURĂ**

94

WWW.TAKTFEST.RO

tkf **TAKTFEST**[®]
BUILD MORE.

DAUER

heller
get a bit more

MPS

TOROFLEX

WITTE
WERKZEUGE

BAIER
Elektro-
werkzeuge

BOSSONG

DERBY
KIMYA



TAKTFEST™ este un nume consacrat pe piața consumabilelor pentru scule electrice din România, oferind clienților și partenerilor săi o gamă de produse premium Made in Germany, soluții tehnice, consultanță și servicii de cea mai înaltă calitate.

Povestea TAKTFEST™ începe în urmă cu mai bine de 20 de ani prin înființarea companiei în 1999, în Iași. Activitatea s-a concentrat în primii ani pe distribuția de organe de asamblare și consumabile pentru scule electrice la nivel local. Începând cu anul 2003, TAKTFEST™ devine importator pentru mai multe companii germane cu vechi tradiții în domeniu. În același timp începe extinderea companiei la nivel național, cu importanți clienți în domeniul retailului și apoi și prin furnizarea directă către

mari companii de construcții. În prezent TAKTFEST™ deservește peste 500 de clienți în 35 de județe și municipiul București, firme de distribuție locale și regionale, magazine specializate, rețele de magazine DIY, utilizatori din domeniul construcțiilor.

Inima businessului TAKTFEST™ este parteneriatul de peste 18 ani cu compania Heller Tools GmbH, cel mai prestigios producător de burghie și sisteme de găurire german. Alături de Heller Tools, în portofoliul de produse TAKTFEST™ veți găsi pânzele pentru fierăstraie electrice MPS, discuri abrazive și diamantate Toroflex, scule de mână și biți de la Witte, sisteme complete de fixare chimică și mecanică Bossong, perii de sârmă Weiler și instrumentele de măsură Dauer.

tkf **TAKTFEST**®
BUILD MORE.

Angajamentul echipei TAKTFEST™ este de a pune corectitudinea, seriozitatea, transparența și respectul la baza oricărei colaborări cu partenerii noștri. Noi, echipa TAKTFEST™, considerăm că aceste 4 principii stau la baza modelului win-win de business, durabil și de calitate, esențial pentru bunăstarea tuturor.



heller

PREMIUM TOOLS

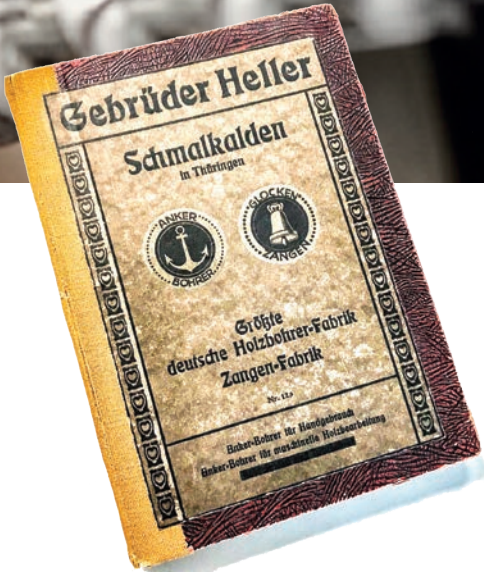

HELLER este un specialist în găuriri profesionale, recunoscut la nivel mondial.

În calitate de expert în dezvoltarea, producția și comercializarea burghiilor pentru orice aplicație, **HELLER** este alegerea preferată a profesioniștilor de pe șantierele de construcții. Prioritatea **HELLER** este de a-și menține poziția



de lider mondial în calitate și nivel de calitate prin cercetare, inovație și adoptarea celor mai moderne și avansate procese de producție în uzina din Dinklage Germania.

Rădăcinile

HELLER

pornesc din

secolul 16, din

anul 1583, când producătorul de burghie Jacob Heller din Schmalkalden, landul Turingia, este menționat în cronicile localității cu privire la permisiunea de a produce unelte de găurit. Acest document face din **HELLER** cel mai vechi producător atestat de burghie din lume!

Tradiția în producția de burghie continuă de-a lungul secolelor, în 1849 construindu-se prima uzină sub denumirea de GEBRUDER HELLER.

În 1928 **HELLER** devine primul producător mondial de burghie cu vârf din carbură de tungsten (vidia) pentru găurirea betonului, ca apoi în 1974 să urmeze dezvoltarea și patentarea sistemului de prindere cu mandrină SDS Plus.



Astăzi **HELLER** este prezent, prin produsele sale, în peste 60 de țări din întreaga lume, deținând numeroase patente ce au revoluționat procesul de găurire în cele mai dificile și complexe materiale, fiind în același timp un campion în protejarea mediului înconjurător cât și al sănătății operatorilor.





Partenerul tău global in Abrazive

WEILER este lider mondial în soluții de prelucrare și condiționare a suprafețelor fiind prezentă, prin produsele sale, în peste 80 de țări.

Istoria sa începe în Profzheim, Germania în 1898 atunci când Joseph E. Weiler înființează un mic atelier unde produce perii pentru industria bijuteriilor. Fiul său emigrează în Statele Unite unde înființează la New York fabrica de perii Weiler Brush Company în 1944. În 1988 **WEILER** devine primul producător de discuri lamelare din Statele Unite. În 2015 **WEILER** achiziționează unul dintre cei mai importanți producători europeni de discuri abrazive, Swaty Comet, realizând astfel o simbolică întoarcere la originile sale europene.

În România, compania **Taktfest™** distribuie gama de perii profesionale **Weiler** și o largă gamă de discuri premium abrazive și diamantate sub brandul TOROFLEX.



WEILER este membru cu drepturi depline al Organizației Internaționale pentru Siguranța Abrazivelor (OSA), care reunește producători de vârf de scule abrazive, organizație ce are ca misiune principală asigurarea conformității produselor și testarea siguranței lor, ajutând astfel clienții să facă distincția între produse sigure și produse cu origine necunoscută. De asemenea **WEILER** este membru al FEPA - Federația Producătorilor Europeni de produse Abrazive.





Totul a început cu un ac.

În 1785 **WITTE** a început să producă ace pentru croitori, selari și cizmari în Iserlohn Germania. În curând **WITTE** ajunge să aibă clienți pe întreg globul.

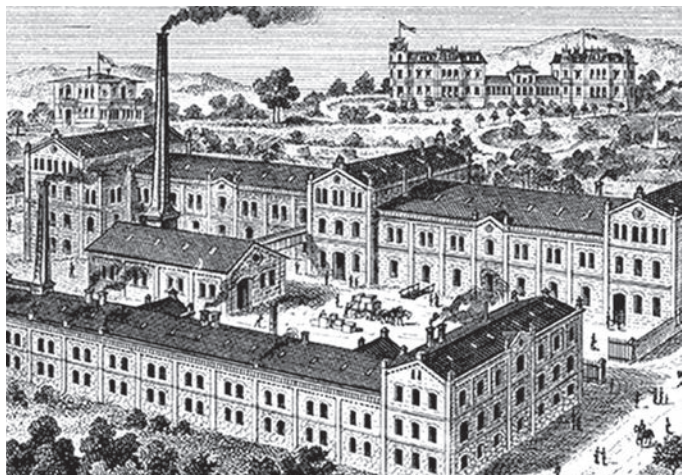

La începutul secolului 19 **WITTE** producea peste 10 milioane de ace și bolduri anual, ajungând, după introducerea utilajelor de producție pe aburi în 1845, la o producție de 2 milioane de bucăți zilnic cu 1200 de muncitori. Cei 1200 de muncitori a fabricii **WITTE** au început să beneficieze de pensii și asigurări de sănătate sub o formă incipientă încă din anul 1855, când la inițiativa patronului Stephan Witte s-a fondat Societatea "Sănătate și Bunăstare".

În 1955, după 170 de ani, fabricarea de ace și bolduri a fost oprită și înlocuită cu producția de scule de mână, în special șurubelnițe. După o rapidă dezvoltare, gama de șurubelnițe atinge după scurt timp nu mai puțin de 1000 de produse diferite.



În 1980 **WITTE** începe să producă Biți prin tehnologia de inserare, având din start o impresionantă producție de 20.000 bucăți zilnic. **WITTE** era deja printre producătorii europeni consacrați.

Valoarea inginerilor și meșteșugarilor germani este recunoscută în întreaga lume. Cu mult înainte ca sloganul "Made in Germany" să sublinieze acest fapt, **WITTE** era renumit pentru valorile sale de bază: inovația, fiabilitatea și precizia. Aceste valori sunt asigurate și în prezent prin angajamentul companiei de a continua producția atât a produselor finite cât și a tuturor componentelor exclusiv în fabrica sa din Hagen Germania.



Cea mai înaltă calitate ca standard!

În 1987, Martin Pott începe producția de pânze într-un garaj din Remscheid, inima industriei germane de scule de mână, primele produse fiind transportate la beneficiari într-o cutie de pantofi. De la un garaj, MPS (*Martin Pott Saegen*) a ajuns astăzi să fie unul dintre cei mai importanți producători de pânze pentru fierăstraie electrice din lume, cu beneficiari pe toate continentele. În ciuda acestei dezvoltări explozive în doar 34 de ani, MPS Saegen a rămas un business de familie puternic legat de tradițiile și valorile germane, un business pentru care *"Made in Germany"* reprezintă mai mult decât un slogan, este o filosofie de viață.

MPS oferă clienților săi cea mai largă gamă de pânze (*peste 500 de repere*) pentru fierăstrău pendular, sabie și circular, dintre care 50 sunt unicate pe piață. Această gamă unică de pânze acoperă cea mai vastă gamă de operațiuni de tăiere în PAL, lemn, lemn tare, metal, oțel, metale neferoase, PVC, aluminiu, lemn cu metal, materiale pentru izolații, plăci

ceramice, sticlă etc. Acest atu în fața tuturor competitorilor a fost posibil datorită departamentului de inovare și dezvoltare, departament care este inima companiei MPS. În prezent, nivelul ridicat de calitate și eficiența produselor MPS este garantat de utilizarea oțelurilor de cea mai înaltă calitate și a utilajelor de producție ultra moderne.

"Astăzi, ca și în viitor, suntem ferm dedicați să operăm în Germania - și să promitem calitatea noastră, exprimată de „Made in Germany”. Aici avem mijloacele necesare pentru a dezvolta un flux constant de soluții inovatoare pentru metodele și produsele noastre de producție. Nu în ultimul rând, suntem capabili să ne valorificăm în mod eficient punctele forte ca o întreprindere administrată de proprietar, de dimensiuni medii și să servim clienții noștri ca un partener flexibil și de încredere."

Martin Pott, CEO MPS Saegen



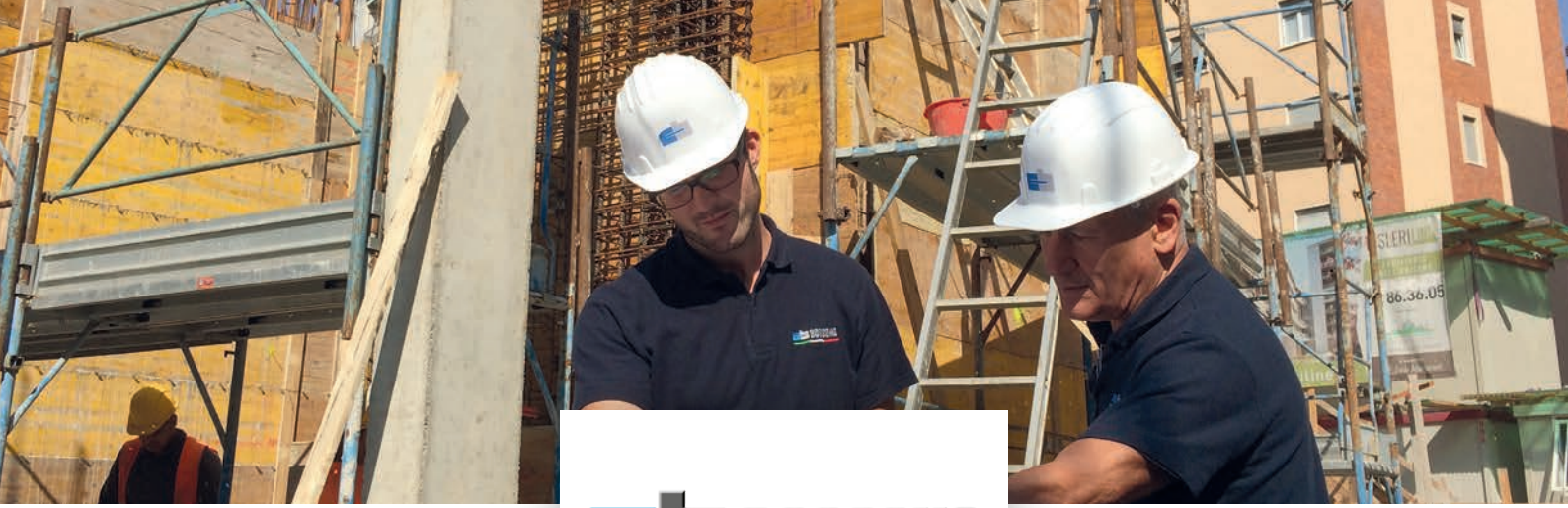

Lider mondial in fixările chimice și mecanice

Bossong S.p.A., o companie germană care a trecut sub controlul total italian în 1962, este una dintre cele mai prestigioase companii la nivel internațional în producția de sisteme de fixare pentru lumea construcțiilor. Fondată de Carl Bossong la Düsseldorf în anii '40, Bossong-Werk GmbH, în calitate de specialist în producția de scule și elemente de fixare, compania și-a extins ulterior producția completând-o cu cele mai moderne soluții în domeniul ancorării chimice și mecanice, omologate CE-ETA.

Cercetarea și dezvoltarea, pusă în practică de-a lungul anilor prin produse și soluții inovatoare atât în domeniul fixării mecanice cât mai ales în fixările cu rășina chimică constituie astăzi unul dintre elementele emblematice ale companiei. Datorită acestui know-how, compania este întotdeauna pregătită pentru clienții săi, oferind suport tehnic și de proiectare pentru a alege cel mai potrivit produs de fixare pentru tipul de aplicație solicitat, precum și în faza de instalare, proiectând chiar și un sistem de măsurare pentru

situații specifice sau complexe.

Astăzi uzinele au 5200 m² de suprafață acoperită, inclusiv birouri, depozite, zone de vânzare, departamente de producție, ateliere de reparații de echipamente, săli de testare și laboratoare chimice. Pentru testarea majorității produselor, Bossong folosește propria cameră dotată cu echipamente moderne, calibrate periodic și supuse controalelor pentru a verifica precizia performanței.

Bossong S.p.A. este certificată de Intertek conform standardului internațional ISO 9001: 2015 referitor la proiectarea, fabricarea și vânzarea sistemelor de fixare și consolidare pentru construcții.





DERBY
KIMYA

www.derbykimya.com

DERBY Kimia este cel mai nou partener cu care Taktfest și echipa sa se mândresc.

DERBY produce o gamă largă de Spume Poliuretanică, Mastic, Silicoane și Adezivi.

Produsele DERBY îndeplinesc cele mai înalte standarde de calitate, respectând toate normele Europene în vigoare.

Gama de produse DERBY (peste 100 grupate în 11 categorii) este în continuă dezvoltare prin adăugarea de noi produse ca rezultat al muncii continue în unitățile sale de cercetare și dezvoltare.

De asemenea, DERBY este o organizație care a făcut din furnizarea de servicii de calitate un principiu al activității sale, urmărind stabilirea unor legături durabile bazate pe loialitate și încredere. Astfel produsele DERBY sunt acum cunoscute, folosite și apreciate în peste 28 de țări de pe 3 continente.





Consumabile pentru scule electrice

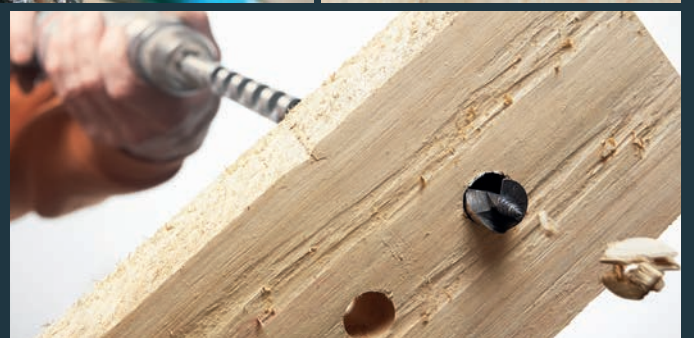
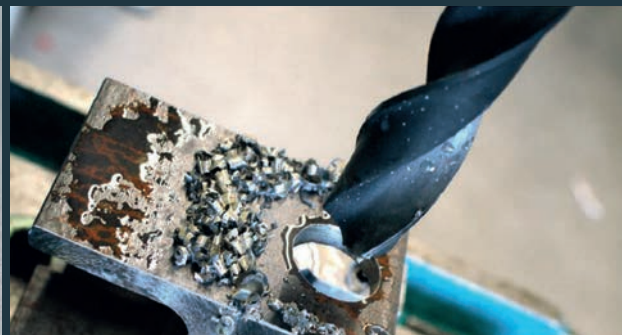

CUPRINS

BETON

Burghie	11
Carote	22
Ratio system	27
Dălți	31
Discuri diamantate	32
Pânze fierăstrău	37

PLĂCI CERAMICE

Burghie / Carote	39
Pânze / Discuri	42

METAL

Burghie	45
Carote	54
Accesorii	55
Discuri abrazive	57
Pânze circular	61
Pânze pendular	62
Pânze sabie	64

LEMN

Burghie	66
Pânze pendular	73
Pânze sabie	76
Pânze circular	77

BIȚI	78
-------------	----

Burghie **BETON ȘI ZIDĂRIE**

Indicații de folosire

Grupă de produse	Burghie							
	SDS-Plus			SDS-Max			CYL	
Produs	Bionic Pro	xForce	Prefix	Enduro Y-Cutter	Enduro Trijet	Stone Breaker	ProConcrete	ProStone
Pagina	12	15	16	17	18	19	21	22
Beton	★★★	★★★	★★	★★★	★★★	★★★	★★	★
Beton armat	★★	★★		★★★	★★★			
Beton aerat	★★★	★★★	★★★	★★★	★★★	★★★	★★★	★★★
Căramizi	★★★	★★★	★★★	★★★	★★★	★★★	★★★	★★★
Zidărie	★★★	★★★	★★★	★★★	★★★	★★	★★★	★
Clincher	★★★	★★★		★★★	★★★	★★	★★	★★
Granit	★★	★★		★★	★★		★	★
Piatră naturală	★★★	★★★		★★★	★★★	★★★	★★	★★
Marmură	★★	★★		★★	★★		★	★
Țiglă								★
Gresie							★★	
Faianță							★	★★

Nivele de calitate

Clasic

Profesional

Profesional Plus

Recomandare de utilizare

 Potrivit
★

 Adekvat
★★

 Recomandat
★★★

BETON ȘI ZIDĂRIE

Burghie

Burghie SDS - Plus

2018 Burghiu Bionic SDS-Plus

Burghiul SDS Plus Bionic Pro, cu două lame tăietoare, este extrem de robust și foarte puternic.

MAI MULTE
INFORMAȚII



Capul burghiului, patentat de Heller, vă garantează o durată de utilizare extinsă și o viteză mare de găurire.

Un alt mare avantaj este dat de geometria Twin Max 3D a spiralei de evacuare care asigură un transport foarte eficient al materialului rezidual și reduce semnificativ riscul ruperii burghiului.



16306 4	4	50	110	1	4.70
22016 3	4	100	160	1	5.19
15620 2	5	50	110	1	3.83
17650 7	5	100	160	1	4.10
23642 3	5	150	210	1	4.86
26257 6	5	100	410	1	19.33
15965 4	5.5	50	110	1	3.83
17298 1	5.5	100	160	1	3.96
24158 8	5.5	150	210	1	9.77
26258 3	5.5	100	410	1	20.03
15622 6	6	50	110	1	3.74
15623 3	6	100	160	1	4.10

16813 7	6	150	210	1	7.00
15658 5	6	200	260	1	8.46
27787 7	6	250	310	1	12.66
22263 1	6	300	360	1	19.15
18308 6	6.5	50	110	1	3.74
19350 4	6.5	100	160	1	5.19
16304 0	6.5	150	210	1	8.03
23645 4	6.5	200	260	1	9.93
21798 9	6.5	230	295	1	16.11
28085 0	6.5	300	360	1	20.12
19874 5	7	50	110	1	5.19
15625 7	7	100	160	1	5.48
21687 6	7	150	210	1	6.87
26259 0	7	100	410	1	20.71
15966 1	8	50	110	1	4.92
15626 4	8	100	160	1	5.07
15627 1	8	150	210	1	6.04
15659 2	8	200	260	1	6.79
16934 9	8	250	310	1	10.93
15661 5	8	400	460	1	16.76
21989 1	8	550	600	1	24.06
16152 7	9	100	160	1	5.70
16561 7	9	150	210	1	6.45
16465 8	10	50	110	1	5.73
15628 8	10	100	160	1	5.95
15629 5	10	150	210	1	6.87
15630 1	10	200	260	1	8.46
18687 2	10	250	310	1	9.63
16489 4	10	300	360	1	11.93
15967 8	10	400	460	1	14.13
17882 2	10	550	600	1	24.39
19882 0	10	950	1000	1	61.96
18927 9	11	100	160	1	7.77
15968 5	11	150	210	1	10.05
18202 7	11	200	260	1	11.16

Burghie

BETON ȘI ZIDĂRIE

Art. 4010159-	mm	mm	mm	mm	€
23650 8	11	250	310	1	13.52
15631 8	12	100	160	1	6.45
15632 5	12	150	210	1	7.56
15633 2	12	200	260	1	9.63
15973 9	12	250	310	1	13.36
15969 2	12	400	450	1	16.84
15970 8	12	550	600	1	27.53
19883 7	12	950	1000	1	68.54
23418 4	12	1350	1400	1	169.38
18309 3	13	100	160	1	7.27
18310 9	13	200	250	1	13.73
17299 8	13	250	300	1	14.66
22017 0	13	400	450	1	29.06
15636 3	14	100	160	1	9.84
15637 0	14	150	200	1	12.06
15638 7	14	200	250	1	14.13
16316 3	14	250	300	1	14.13
16317 0	14	400	450	1	20.72
15971 5	14	550	600	1	30.77
19884 4	14	950	1000	1	75.20
24163 2	14	1000	1400	1	198.94
17394 0	15	100	150	1	13.11
15639 4	15	150	200	1	14.23
15640 0	15	200	250	1	15.46
16661 4	15	400	450	1	33.20
15641 7	16	100	160	1	13.33
15642 4	16	150	200	1	14.76
16930 1	16	200	250	1	18.36
18688 9	16	250	300	1	21.78
15643 1	16	400	450	1	28.70
15972 2	16	550	600	1	31.46
15899 2	16	750	800	1	44.23
19885 1	16	950	1000	1	80.40
23419 1	16	1350	1400	1	184.42
15644 8	18	150	200	1	24.81

Art. 4010159-	mm	mm	mm	mm	€
17656 9	18	200	250	1	27.17
18689 6	18	250	300	1	29.74
16709 3	18	400	450	1	31.46
15974 6	18	550	600	1	46.23
25888 3	18	750	800	1	65.41
19886 8	18	950	1000	1	91.88
15645 5	19	150	200	1	29.18
15647 9	20	150	200	1	29.94
18690 2	20	250	300	1	34.17
15648 6	20	400	450	1	36.12
15660 8	20	550	600	1	47.20
19887 5	20	950	1000	1	102.79
15649 3	22	200	250	1	43.38
15650 9	22	400	450	1	57.40
23647 8	22	550	600	1	75.61
25890 6	22	750	800	1	102.14
23648 5	22	950	1000	1	106.67
15651 6	24	200	250	1	51.64
17247 9	24	400	450	1	64.47
15652 3	25	200	250	1	52.97
22340 9	25	250	300	1	60.86
15653 0	25	400	450	1	68.68
23649 2	25	950	1000	1	127.59
21935 8	26	200	250	1	52.91
15654 7	26	400	450	1	70.63

2018 Trusă Bionic SDS-Plus

Art. 4010159-	mm	mm	mm	€
17748 1	Ø 5/6/8		3	13.26
16490 0	Ø 5/6/8/10		4	19.74
16491 7	Ø 5/6/6/8/10		5	24.06
16315 6	Ø 5/6/6/8/10/12		7	36.14
23243 2	Ø 6/6/8/8/ 10/10/12/12		40	222.92

BETON ȘI ZIDĂRIE

Burghie

1318 Burghiu xForce SDS-Plus

Burghiul SDS Plus cu patru lame tăietoare X-Force este conceput pentru o găurire rapidă și de încredere în orice tip de beton, inclusiv în beton armat.

Capul cu patru lame tăietoare și geometria Twin Max 3D a spiralei de evacuare conferă burghiului SDS Plus X-Force o durată de utilizare extinsă, viteza mare de găurire, utilizare confortabilă și un risc minim de rupere.



★★★	★★	★★★	★★★	★★★	★★★
Beton	Beton Armat	Zidărie	Cărămidă	Granit	Marmură
Piatră naturală	Rotopercuție	Căilit	Made in Germany	TwinMax	PGM

Art. 4010159-	mm	mm	mm	mm	€
28996 2	5	50	110	1	6.03
28997 9	5	100	160	1	6.49
29108 8	5.5	50	110	1	6.03
29109 5	5.5	100	160	1	6.49
28998 6	6	50	110	1	5.95
28999 3	6	100	160	1	6.49
29000 5	6	150	210	1	11.10
29001 2	6	200	260	1	13.44
29110 1	6.5	50	110	1	5.95
29111 8	6.5	100	160	1	8.26
29112 5	6.5	150	210	1	12.78
29113 2	6.5	200	260	1	15.77
29114 9	7	100	160	1	8.72
29115 6	7	150	210	1	10.90
29002 9	8	50	110	1	7.81
29003 6	8	100	160	1	8.06
29004 3	8	150	210	1	9.57

Art. 4010159-	mm	mm	mm	mm	€
29005 0	8	200	260	1	10.82
29006 7	8	250	310	1	17.41
29007 4	8	400	450	1	26.68
29008 1	10	50	110	1	9.04
29009 8	10	100	160	1	9.49
29010 4	10	150	210	1	10.90
29011 1	10	200	260	1	13.44
29012 8	10	250	310	1	15.30
29013 5	10	400	450	1	22.47
29014 2	12	100	160	1	10.25
29015 9	12	150	210	1	12.02
29016 6	12	200	260	1	15.30
29017 3	12	250	310	1	21.27
29018 0	12	400	450	1	26.76
29019 7	12	550	600	1	43.70
29020 3	14	100	160	1	15.64
29021 0	14	150	200	1	19.17
29022 7	14	200	250	1	21.12
29023 4	14	250	300	1	22.47
29024 1	14	400	450	1	32.93
29025 8	14	550	600	1	48.89
29026 5	16	150	200	1	23.45
29027 2	16	200	260	1	29.18
29028 9	16	250	300	1	34.59
29029 6	16	400	450	1	45.61
29030 2	16	550	600	1	50.00

Burghie

BETON ȘI ZIDĂRIE

2017 Burghiu Prefix SDS-Plus

Burghiul Prefix SDS Plus este un produs care, în ciuda prețului de achiziție redus, oferă performanțe bune în beton și materiale de construcție.

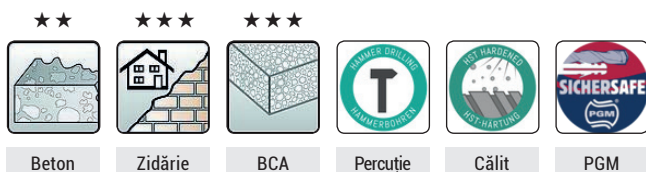

26837 0	4	50	110	1	3.82
25300 0	4	100	160	1	3.77
25301 7	5	50	110	1	2.76
25302 4	5	100	160	1	2.98
25303 1	5.5	50	110	1	2.76
25304 8	5.5	100	160	1	2.89
25305 5	5.5	150	210	1	4.66
25306 2	6	50	110	1	2.73
25307 9	6	100	160	1	2.98
25308 6	6	150	210	1	5.05
26838 7	6	200	260	1	6.79
25309 3	6.5	100	160	1	3.77
25310 9	6.5	150	210	1	5.80
25311 6	7	50	110	1	3.77
25312 3	7	100	160	1	3.96
25313 0	7	150	210	1	4.96
25314 7	8	50	110	1	3.56
25315 4	8	100	160	1	3.67
25316 1	8	150	210	1	4.38
25317 8	8	200	260	1	4.89
25318 5	9	100	160	1	4.11
25319 2	9	150	210	1	4.66



26839 4	10	50	110	1	4.57
25320 8	10	100	160	1	4.30
25321 5	10	150	210	1	4.96
25322 2	10	200	260	1	6.13
25323 9	10	250	310	1	6.99
26840 0	10	400	450	1	11.39
25325 3	12	100	160	1	4.66
25326 0	12	150	210	1	5.45
25327 7	12	200	260	1	6.99
25328 4	12	250	310	1	9.65
26841 7	12	400	450	1	11.39
25329 1	14	100	160	1	7.14
25330 7	14	150	210	1	8.72
25331 4	14	200	250	1	9.61
25332 1	14	250	310	1	10.24
26842 4	14	400	450	1	16.70
25333 8	16	100	160	1	9.61
25334 5	16	150	210	1	10.70
25335 2	16	250	300	1	15.76
26843 1	16	400	450	1	23.13
26844 8	18	200	260	1	21.91
26845 5	18	250	300	1	23.97
26846 2	18	400	450	1	25.36
26847 9	20	250	300	1	27.54
26848 6	20	400	450	1	29.07
26849 3	22	400	450	1	46.21
26850 9	25	400	450	1	55.32

2017 Trusă Prefix SDS-Plus



26594 2	Ø 5/6/6/8/8/10/12	7	25.05
---------	-------------------	---	-------

BETON ȘI ZIDĂRIE

Burghie

2017 Adaptor SDS Max - SDS Plus



21759 0

1

78.89

Burghie SDS - Max

2125 Burghiu pentru beton Enduro Y-CUTTER

MAI MULTE INFORMAȚII



Cel mai bun burghiu SDS Max de la Heller combina perfect viteza de găurire (*foarte importantă la găurirea de diametre mari*) și robustețea.

Capul burghiului cu patru lame tăietoare, dispuse în formă de Y, încorporate în spirala de evacuare cu geometrie Twin Max 3D, face din burghiu SDS Max Enduro Y-Cutter un produs extrem de rezistent, ușor de centrat și confortabil la utilizare.

Burghiu SDS Max Enduro Y-Cutter de la Heller oferă performanțe greu de egalat în găurirea betonului și betonului armat!



22363 8	18	200	340	1	81.37
22364 5	18	400	540	1	99.27
28193 5	18	600	720	1	118.35
22535 9	18	800	920	1	122.05
23111 4	19	200	340	1	82.95
23112 1	19	400	540	1	101.44
22365 2	20	200	320	1	86.24
22366 9	20	400	520	1	102.51
28194 2	20	600	720	1	124.91
22367 6	20	800	920	1	122.05
22368 3	22	200	320	1	90.57
22369 0	22	400	520	1	106.25
28195 9	22	600	720	1	124.91
22370 6	22	800	920	1	126.36
23399 6	22	1200	1320	1	256.68
22371 3	24	200	320	1	92.18
22372 0	24	400	520	1	107.36
22373 7	25	200	320	1	90.37
22374 4	25	400	520	1	103.31
28196 6	25	600	720	1	137.64
22375 1	25	800	920	1	145.16
22376 8	25	1200	1320	1	252.10
23113 8	26	200	340	1	105.89
23114 5	26	400	520	1	116.24
22377 5	28	200	340	1	105.89
22378 2	28	400	520	1	116.24
22379 9	28	600	720	1	127.08
28197 3	28	800	920	1	167.72
22380 5	30	200	340	1	106.86
22381 2	30	400	520	1	118.76
28198 0	30	600	720	1	151.64
22382 9	32	200	340	1	109.54

Burghie

BETON ȘI ZIDĂRIE



22383 6	32	400	520	1	129.11
28199 7	32	600	720	1	155.70
22384 3	32	800	920	1	171.98
22385 0	32	1200	1320	1	307.29
22386 7	35	200	340	1	114.65
22387 4	35	400	520	1	144.63
22388 1	35	600	720	1	178.09
22389 8	38	200	340	1	143.58
22390 4	38	400	520	1	176.68
28200 0	38	600	720	1	207.78
22391 1	40	200	340	1	173.06
22392 8	40	400	520	1	206.61
28201 7	40	600	700	1	239.30
22393 5	40	800	920	1	261.34
22394 2	40	1200	1320	1	377.05
23343 9	45	400	520	1	264.97
23344 6	50	400	520	1	318.12



BETON ȘI ZIDĂRIE

Burghie

2625 Burghiu pentru beton Enduro Trijet SDS-Max

Burghiul SDS Max TRIJET (disponibil până la diametrul de 16 mm), este cel mai performant burghiu în beton și beton armat. Trijet combină perfect viteza excepțională de găurire cu robustețea.

Capul burghiului, cu trei lame tăietoare, este încorporat în spirala de evacuare fapt ce duce la o rezistență și durată de viață de excepție.

Pe lângă anduranța sa în orice tip de beton, inclusiv beton armat, utilizatorul se va bucura de o găurire confortabilă, cu vibrații foarte reduse și o centrare facilă în materialul de găurit.



★★★	★★★	★★★	★★★	★★	★★
Beton	Beton Armat	Zidărie	Cărămidă	Granit	Marmură

★★★					
Piatră naturală	Rotopercuție	Călit	Made in Germany	TwinMax	PGM

Art. 4010159	mm	mm	mm	mm	€
28178 2	12	200	340	1	71.11
28179 9	12	400	540	1	82.91
28180 5	12	600	740	1	100.84
28181 2	13	200	340	1	74.59
28182 9	13	400	540	1	85.19
28183 6	14	200	340	1	77.13
28184 3	14	400	540	1	92.70
28185 0	14	600	740	1	116.42
28186 7	15	200	340	1	78.12
28187 4	15	400	540	1	95.52

Art. 4010159	mm	mm	mm	mm	€
28188 1	16	200	340	1	80.81
28189 8	16	400	540	1	96.00
28190 4	16	600	740	1	117.50
28191 1	16	800	940	1	122.05
28192 8	16	1200	1340	1	206.20



Burghie

BETON ȘI ZIDĂRIE

2425 New StoneBreaker

Burghiu de străpungere, cu design și dimensiuni noi pentru găuri adânci de diametre mari, de o calitate remarcabilă care se evidențiază prin vibrații extrem de reduse, o evacuare optimizată și o protecție îmbunătățită a sănătății utilizatorului.



★★★

★★★

★★



Beton

Zidărie

Piatră naturală

Rotopercuție

Made in Germany



29753 0	45	440	550	1	371.49
29754 7	45	1005	1125	1	444.44
29755 4	55	440	550	1	417.50
29756 1	55	1005	1125	1	505.84
29757 8	68	440	550	1	499.95
29758 5	68	1005	1125	1	598.80
29759 2	80	440	550	1	582.27
29760 8	80	1005	1125	1	695.58



BETON ȘI ZIDĂRIE

Burghie - CYL

3000 ProConcrete - beton și zidărie

Burghiul Pro Concrete este cel mai performant burghiu cu prindere cilindrică destinat găuririi betonului și altor materiale de construcții.

Burghiul cu prindere normală Pro Concrete are o durată de utilizare în beton semnificativ mai mare decât produsele de pe piață. Pro Concrete are caracteristicile oricărui burghiu "Made in Germany": durabilitate, viteză de găurire, risc minim de rupere.

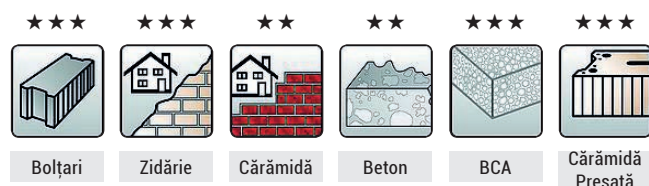

Made in Germany

Art. 4010159	mm	mm	mm	mm	€
10000 7	3	45	85	1	3.80
12249 8	3.5	45	85	1	3.85
10001 4	4	45	85	1	3.69
10002 1	4.5	45	85	1	3.94
10003 8	5	50	95	1	3.85
10026 7	5	110	150	1	5.93
10004 5	5.5	50	95	1	4.41
17145 8	5.5	110	150	1	5.82
10005 2	6	60	100	1	4.14
10027 4	6	110	150	1	6.32
10006 9	6.5	60	100	1	4.80
12466 9	6.5	110	150	1	7.14
10007 6	7	60	100	1	4.92

Burghie



17146 5	7	110	150	1	7.03
10008 3	8	80	120	1	4.96
10028 1	8	135	200	1	7.75
10010 6	9	80	120	1	5.62
10011 3	10	80	120	1	5.96
10029 8	10	135	200	1	9.25
10012 0	11	90	150	1	6.59
10013 7	12	90	150	1	8.03
10030 4	12	150	220	1	12.09
10014 4	13	90	150	1	10.73
10015 1	14	90	150	1	12.85
16229 6	14	200	260	1	15.23
12253 5	15	90	150	1	15.33
10016 8	16	90	150	1	16.71
10017 5	18	100	160	1	19.33
10018 2	20	100	160	1	23.32
14573 2	22	100	160	1	30.56
14574 9	25	100	160	1	37.65

3000 Trusă burghie Pro Concrete



17751 1	Ø 5/6/8	3	13.20
16873 1	Ø 5/6/8/10	4	19.95
17755 9	Ø 4/5/6/8/10	5	23.08
16884 7	Ø 4/5/6/6/8/10/12	7	36.68

Burghie

BETON ȘI ZIDĂRIE

3015 ProStone - zidărie

Pro Stone este cel mai accesibil burghiu pentru găurirea pietrei, cărămidilor și BCA-ului de la Heller.

Pro Stone este un burghiu rapid și de încredere, perfect pentru utilizarea pe mașini de găurit cu acumulatori. Este destinat utilizării în lucrările ușoare, de zi cu zi.

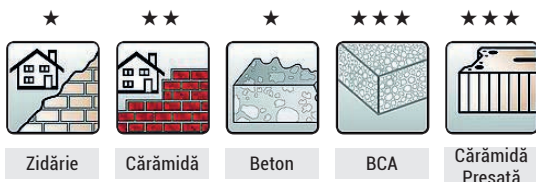

18017 7	4	35	75	1	1.75
24608 8	4	110	150	1	3.56
18018 4	5	45	85	1	1.84
18019 1	5	110	150	1	3.28
19279 8	5.5	50	95	1	2.55
19281 1	5.5	110	150	1	3.42
18020 7	6	60	100	1	2.11
18021 4	6	110	150	1	3.42

18022 1	6.5	60	100	1	2.84
18024 5	7	60	100	1	2.84
19282 8	7	110	150	1	3.80
18025 2	8	80	120	1	2.84
18026 9	8	135	200	1	7.00
18027 6	10	80	120	1	3.72
18028 3	10	135	200	1	8.10
18029 0	12	90	150	1	5.11
18030 6	12	150	220	1	7.36
18032 0	14	90	150	1	8.88
18033 7	16	90	150	1	12.32
18034 4	18	100	160	1	15.89
18035 1	20	100	160	1	20.20

3015 Trusă burghie ProStone



17744 3	Ø 5/6/8/10	4	11.06
17745 0	Ø 4/5/6/8/10	5	12.16
18037 5	Ø 4/5/6/6/8/10/12	7	19.86

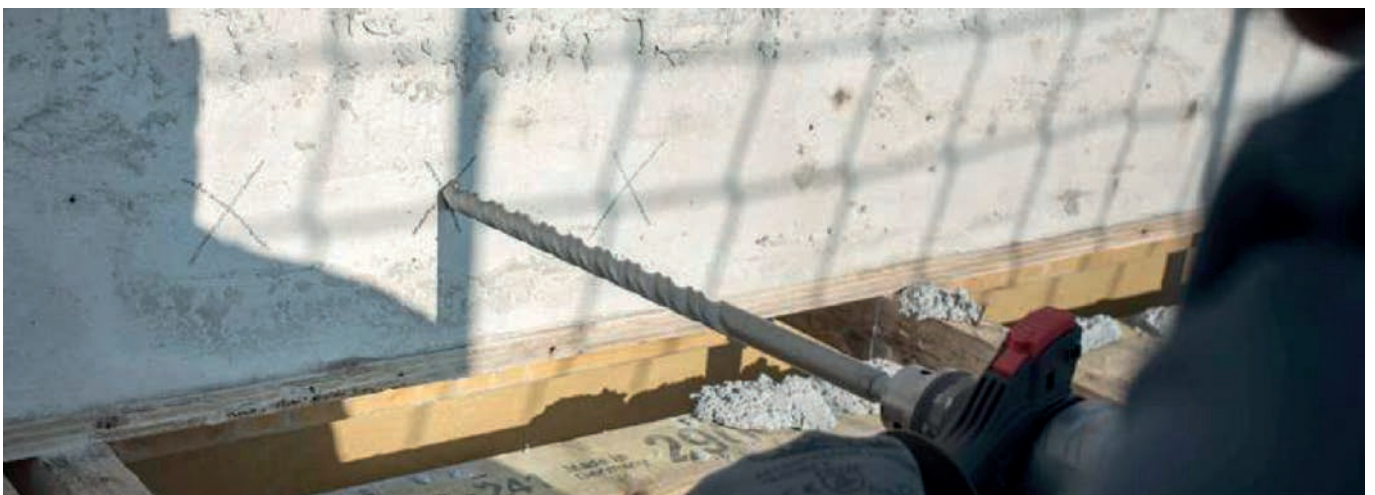

BETON ȘI ZIDĂRIE Carote

Indicații de folosire

Grupă de produse	Carote și sisteme de găurire		Unelte diamantate	Carote universale
	SDS-Max	HEX/M16/SDS+	M16	SDS+ / HEX / M16
Mandrină				
Produs	SuperQuick	Carotă beton și zidărie	Dauer DV-12	AllMat
Pagina	24	24	26	27
Beton	★★★	★	★★★	
Beton armat			★★★	
Beton aerat	★★★	★★★	★★★	★★★
Căramizi	★★★	★★★	★★★	★★★
Zidărie	★★★	★★★	★★★	
Clincher	★★★	★★★		
Granit		★		
Piatră naturală	★★	★★★		
Marmură		★		
Izolații				★★★
PAL laminat				★★★

Nivele de calitate

Clasic

Profesional

Profesional Plus

Recomandare de utilizare

Potrivit
★

Adecvat
★★

Recomandat
★★★

Carote

BETON ȘI ZIDĂRIE

2225 Carotă SuperQuick SDS-max

Carota Super Quick de la Heller cu prindere SDS Max este scula ideală pentru executarea de găuri de mari diametre în beton și materiale de construcții. Carota Super Quick este caracterizată de putere mare de găurire, viteză și durabilitate. Adaptorul SDS Max și burghiul de centrare sunt incluse. Burghiul de centrare este înlocuibil.

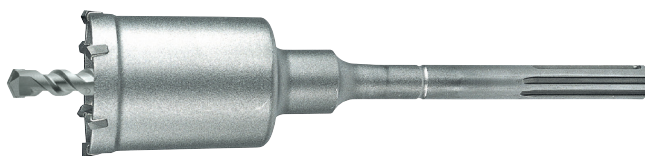

Art. 4010159	mm	mm	mm	mm	mm	€
24526 5	40	430	550	1	262.14	
24527 2	50	170	290	1	262.14	
24528 9	50	430	550	1	276.33	
24766 5	65	430	550	1	370.22	
24529 6	68	170	290	1	304.66	
24530 2	68	430	550	1	340.09	
24531 9	80	170	290	1	333.01	
24532 6	80	430	550	1	389.67	
24533 3	90	430	550	1	418.02	
24534 0	100	430	550	1	453.45	



2207 Burghiu de centrare

Burghiu de centrare detașabil pentru a fi înlocuit în caz de deteriorare.



24542 5	12	77	128	1	29.03
---------	----	----	-----	---	-------

3225 Carotă pentru beton și zidărie / carote pentru doze

Carota Heller pentru găurirea materialelor de construcții este o sculă puternică, rapidă și foarte rezistentă. Dinții carotei, din carbură de tungsten, sunt poziționați și încorporați perfect în corpul canelat al carotei, contribuind astfel la rezistența, viteza și confortul găuririi. Carota se comercializează fără adaptor și burghiu de centrare, acestea se achiziționează separat.



Art. 4010159	mm	mm	mm	mm	mm	€
23295 1	25	50	120	6	1	50.93
23296 8	30	50	120	6	1	58.28
23297 5	35	50	120	6	1	58.28
18944 6	40	50	120	6	1	60.02
25891 3	45	50	120	6	1	66.66
18945 3	50	50	120	6	1	65.35
23298 2	68	50	120	6	1	71.40

BETON ȘI ZIDĂRIE

Carote

3215 Carotă pentru beton cu prindere hexagonală / SDS Plus

Carota Heller pentru găurirea materialelor de construcții este o sculă puternică, rapidă și foarte rezistentă. Dinții carotei, din carbură de tungsten, sunt poziționați și încorporați perfect în corpul canelat al carotei, contribuind astfel la rezistența, viteza și confortul găuririi. Carota se comercializează cu adaptor SDS+ și burghiu de centrare incluse.



Art. 4010159	mm Ø	mm L	mm L	mm L	mm L	€
25892 0	72	50	120	6	1	77.54
18947 7	80	50	120	6	1	86.45
18948 4	90	50	120	6	1	93.40
18949 1	100	50	120	6	1	112.15

3226 Burghiu de centrare pentru carotă



Art. 4010159	mm Ø	mm L	mm L	mm L	mm L	€
18951 4	9	-	120	1	1	4.07

3270 Adaptor hexagonal pentru carote



Art. 4010159	mm Ø	mm L	mm L	mm L	mm L	€
18952 1	-	100	-	1	1	15.20

3270/18 Adaptor SDS-Plus pentru carote



Art. 4010159	mm Ø	mm L	mm L	mm L	mm L	€
18954 5	-	110	-	1	1	20.27
18955 2	-	300	-	1	1	26.34

HEX



Art. 4010159	mm Ø	mm L	mm L	mm L	mm L	€
18959 0	50	50	120	1	1	77.92
23341 5	68	50	120	1	1	88.02
18841 8	80	50	120	1	1	102.32

SDS Plus



Art. 4010159	mm Ø	mm L	mm L	mm L	mm L	€
19625 3	40	50	120	1	1	80.25
19626 0	50	50	120	1	1	83.69
23342 2	68	50	120	1	1	90.36
19628 4	80	50	120	1	1	104.10

Carote

BETON ȘI ZIDĂRIE

3810 Carotă diamantată Dauer DV-12 pentru beton armat

Carota diamantată Dauer DV-12 este un produs premium destinat forării betonului și betonului armat și se folosește pe mașinile de carotat cu stativ, având prindere de 1"1/4". Segmentii carotei Dauer DV-12 au înălțimea de 12mm, profil castelat, cu capacitate de autoascutire și sunt atașați prin sudare cu electrozi de argint. Se recomandă utilizarea cu răcire cu apă. La cerere este disponibilă repastilarea carotelor Dauer DV-12.





Bolțari



Art. 4010159-	mm	mm	mm	€
41450	41	450	1	163.06
46450	46	450	1	166.56
51450	51	450	1	173.69
56450	56	450	1	173.77
61450	61	450	1	193.62
66450	66	450	1	195.31
71450	71	450	1	195.31
76450	76	450	1	218.10
81450	81	450	1	218.10
86450	86	450	1	241.23
91450	91	450	1	271.64
96450	96	450	1	293.52
101450	101	450	1	279.27
106450	106	450	1	283.24
111450	111	450	1	305.12
121450	121	450	1	310.76
126450	126	450	1	318.22

Art. 4010159-	mm	mm	mm	€
131450	131	450	1	338.20
141450	141	450	1	401.02
151450	151	450	1	405.37
161450	161	450	1	438.80
171450	171	450	1	453.91
181450	181	450	1	460.92
200450	200	450	1	542.40
219450	219	450	1	607.48
250450	250	450	1	667.29
280450	280	450	1	la cerere
299450	299	450	1	la cerere
351450	351	450	1	la cerere
399450	399	450	1	la cerere
451450	451	450	1	la cerere
499450	499	450	1	la cerere
550450	550	450	1	la cerere
550450	600	450	1	la cerere

3811 Prelungitor pentru carote diamantate

Art. 4010159-	mm	mm	mm	€
10012	1/2"	100	1	65.37
20012	1/2"	200	1	68.34
30012	1/2"	300	1	80.23
40012	1/2"	400	1	84.70
100114	1 1/4"	100	1	80.23
200114	1 1/4"	200	1	84.70
300114	1 1/4"	300	1	92.10
400114	1 1/4"	400	1	115.89
500114	1 1/4"	500	1	126.30
1000114	1 1/4"	1000	1	185.73

3811 Adaptor (reducție) pentru carote diamantate

Art. 4010159-	mm	mm	mm	€
1 1/4" x 1/2"			1	131.05
1/2" x 1 1/4"			1	131.05

BETON ȘI ZIDĂRIE

3811 Segmenti diamantați pentru carote

Art. 4010159	mm	mm	mm	mm	€
245267	52-67	24x35x10+s	1	13.76	
246899	68-99	24x35x10+s	1	13.76	
24100139	100-139	24x35x10+s	1	13.76	
24140180	140-180	24x40x10+s	1	13.76	
24181225	181-225	24x40x10+s	1	13.76	
24226300	226-300	24x45x10+s	1	13.76	
24300600	>300	24x50x10+s	1	13.76	

3725 Carotă universală AllMAT

Carota AllMat este scula ideală pentru trusa oricărui instalator fiind capabilă să lucreze într-o gamă foarte largă de materiale de construcții și materiale lemnoase. De asemenea, se lucrează ușor, confortabil și extrem de rapid. Carota AllMat se comercializează fără adaptor și burghiu de centrare, acestea achiziționându-se separat.



Art. 4010159	mm	mm	mm	mm	€
25945 3	25	65	100	1	29.35
25946 0	30	65	100	1	30.02
25947 7	35	65	100	1	31.41
25948 4	40	65	100	1	35.24
25987 3	45	65	100	1	38.17
25949 1	50	65	100	1	41.09
25950 7	60	65	100	1	44.08
25988 0	65	65	100	1	48.49
25951 4	68	65	100	1	51.41

Carote

25952 1	76	65	100	1	57.63
26071 8	80	65	100	1	63.17
25953 8	82	65	100	1	66.10
25954 5	105	65	100	1	73.48

3725 Accesorii pentru carote universale AllMat



Art. 4010159	mm	mm	mm	mm	€
25957 6	9	62	112	1	6.31

Art. 4010159			€
25959 0	Adaptor SDS-plus Drive	1	22.39
25958 3	Adaptor Hex.	1	15.68

3725 Truse de carote universale AllMat

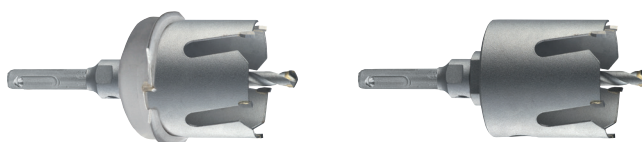

Art. 4010159	mm		mm	mm	€
26029 9	Ø 68, accessories	3	74.82		
26158 6	Ø 68, accessories	3	88.19		
25955 2	Ø 25/35/40/50/105, accessories	7	207.69		

25956 9	Ø 60/68/76/82, accessories	6	214.87		
---------	----------------------------	---	--------	--	--



Art. 4010159	mm		mm	mm	€
28469 1	68	1	36.94		

Ratio system

BETON ȘI ZIDĂRIE

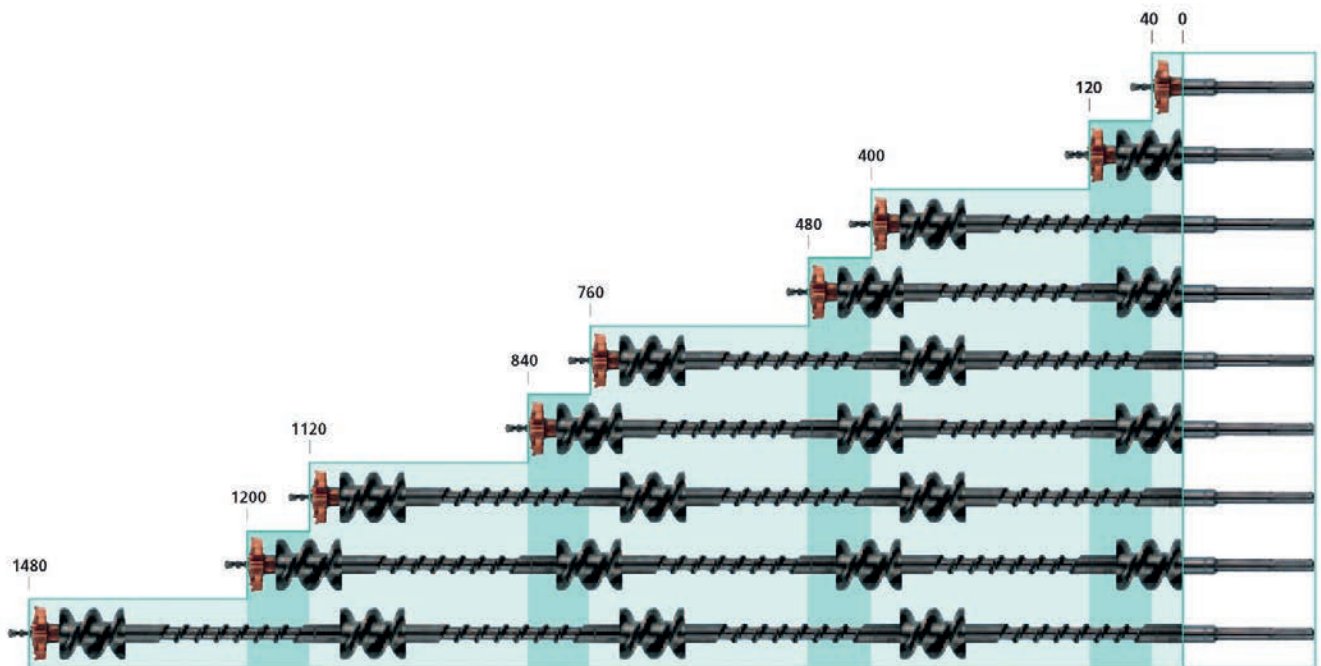

Sistemul Ratio de la Heller a fost creat pentru a permite găurirea betonului și a altor materiale de construcție cu diametre de până la 125 mm și adâncimi de 1480 mm. **Ratio System** se bazează pe conectarea diferitelor subansamble prin filetare și poate fi folosit pe mașinile normale de găurire cu mandrina SDS Max. Acest sistem permite, pe lângă obținerea a diferite combinații de lungimi și diametre de găurire și înlocuirea doar a elementelor uzate, obținându-se astfel o importantă economie.

BETON ȘI ZIDĂRIE

Ratio system

Indicații de folosire

2211 Carotă RatioQuick



★★★★ ★★★★ ★★★★ ★★★★ ★★★★ MADE IN GERMANY

 Zidărie Cărămidă Beton BCA Cărămidă presată Made in Germany

Art. 4010159-	mm	mm	mm		€
23390 3	40	80	105	1	170.74
23391 0	50	80	105	1	192.76
23392 7	65	80	105	1	214.77
23393 4	68	80	105	1	214.77
23394 1	80	80	105	1	257.77
23395 8	90	80	105	1	278.65
23396 5	100	80	105	1	311.18
23397 2	125	80	105	1	343.75
23400 9	150	80	105	1	454.21

2206 Burghiu de centrare Carota RatioQuick



Art. 4010159-	mm	mm	mm		€
10230 8	12	155	-	1	38.93

Grupă de produse	Carote și sisteme de găurire		
Mandrină	SDS Plus și SDS Max		
Produs	RatioQuick	Corecutter	StarCutter
Pagina	29	30	31
Beton	★★★	★★★	★★★
Beton armat		★★	★★
Beton aerat	★★★	★★★	★★★
Cărămizi	★★★	★★★	★★★
Zidărie	★★★	★★★	★★★
Clincher	★★★	★★	★★

Nivele de calitate	Recomandare de utilizare
Clasic	Potrivit ★
Profesional	Adecvat ★★
Profesional Plus	Recomandat ★★★

Ratio system

BETON ȘI ZIDĂRIE

2411 Cap de forare - StarCutter Ratio



Made in Germany

Capul de forare Star Cutter de la Heller permite găurirea betonului de duritate mare până la 125 mm diametru. Este o sculă cu excepționale performanțe în găurirea betonului și a altor materiale de construcții, inclusiv asfalt. Oțelul special, înalt aliat din care este produs Capul de Forare Star Cutter, dar și geometria specială și dispunerea unică a dinților diamantați, oferă pe lângă posibilitatea găuririi oricărui tip de beton și o durată de viață foarte extinsă.

Star Cutter se folosește împreună cu burghiul de centrare Ratio, spirala de evacuare, prelungitor și adaptorul Ratio SDS Max care se comandă separat. La cuplarea cu aceste elemente se va folosi o substanță de gresare a filetului.



Art. 4010159	mm	mm	mm	mm	€
19933 9	35	40	-	1	181.80
19934 6	42	40	-	1	213.14
19935 3	52	40	-	1	273.72
19936 0	65	40	-	1	375.00
19937 7	80	40	-	1	403.28
19970 4	90	40	-	1	447.33



19938 4	100	40	-	1	520.61
19969 8	110	40	-	1	520.61
19939 1	125	40	-	1	751.12
19940 7	150	40	-	1	1130.53
22644 8	160	40	-	1	1461.23

2412 Spirală de evacuare

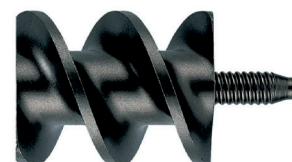

Spirala de Evacuare Ratio, împreună cu Prolungitorul Ratio, este un element esențial în găurirea la adâncimi mari în beton, evacuând reziduurile și permițând astfel continuarea operațiunii de forare. La cuplarea cu celelalte elemente ale sistemului Ratio se va folosi o substanță de gresare a filetului.



19941 4	32	115	-	1	76.36
19942 1	47	115	-	1	108.51
19943 8	63	115	-	1	142.78
19944 5	78	115	-	1	170.93

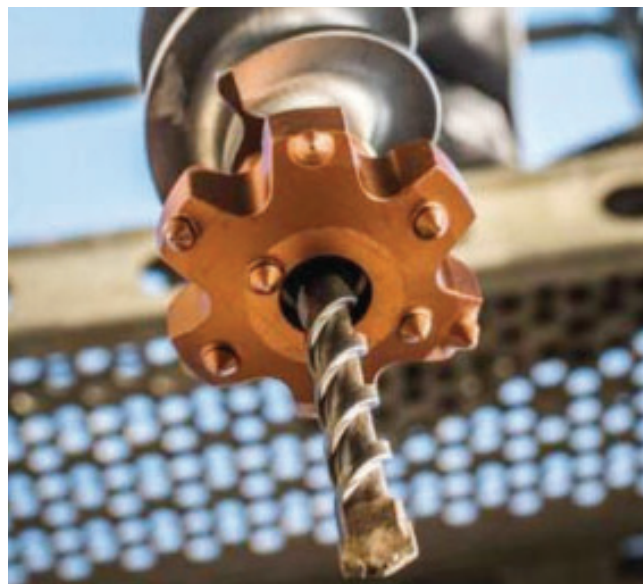

BETON ȘI ZIDĂRIE

2413 Cap de forare Corecutter Ratio



Made in Germany

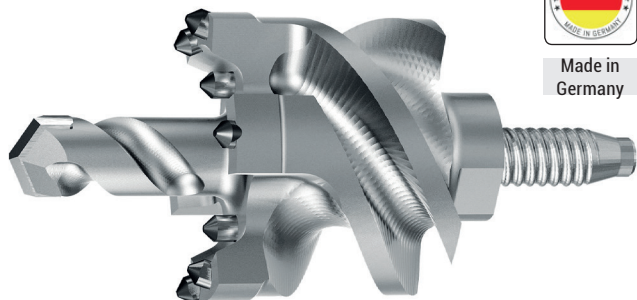

Capul de forare Ratio Core Cutter de la Heller oferă cele mai înalte performanțe în găurirea betonului, betonului armat și a altor materiale de construcții, inclusiv asfalt. Ratio Core Cutter are o capacitate ridicată de străpungere a armăturii și asigură o viteză mare de găurire a betonului chiar a celui de mare duritate. Core Cutter include spirala de evacuare cât și burghiul de centrare. La cuplarea cu prelungitorul Ratio sau direct în adaptorul Ratio SDS Max se va folosi o substanță de gresare a filetului.

Art. 4010159-	mm	mm	mm	mm	€
28918 4	35	75	-	1	223.24
28919 1	40	75	-	1	233.92
28920 7	45	75	-	1	265.95
28921 4	50	75	-	1	298.00
28922 1	55	75	-	1	319.36
28923 8	60	75	-	1	351.41
28924 5	68	75	-	1	394.13
28925 2	80	75	-	1	426.18

Ratio system

2281 Prelungitor Ratio



Se folosește cu capurile de forare Core Cutter și Star Cutter. În combinație cu capurile de forare și spirala de evacuare, prelungitorul Ratio permite forări în beton de până la 1480 mm adâncime. La cuplarea cu celelalte elemente ale sistemului Ratio se va folosi o substanță de gresare a filetului.



10231 5	x	x	-	1	107.00
---------	---	---	---	---	--------

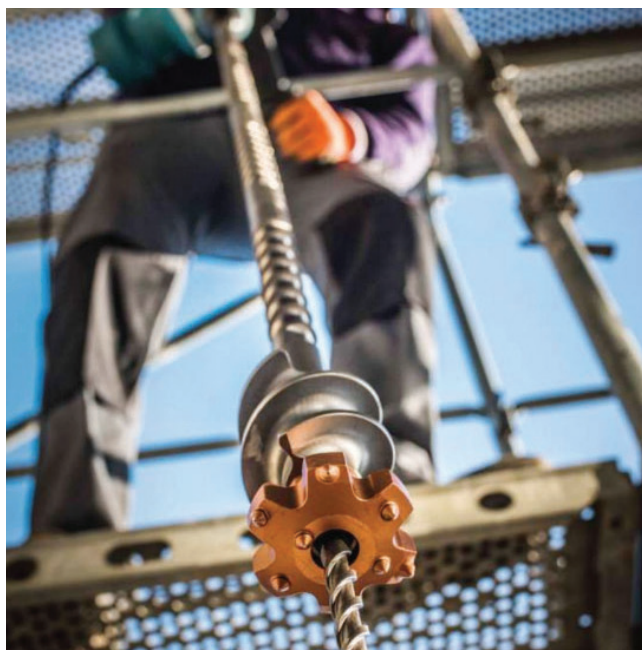

2260 Adaptor prindere sistem ratio pentru SDS-Plus sau SDS-Max



15547 2	SDS - Plus	108	1	58.96
10243 8	SDS - Max	185	1	58.96

Dălți

BETON ȘI ZIDĂRIE

Indicații de folosire

Grupă de produse

Mandrină

Produs

Pagina

Beton

Beton armat

Beton aerat

Căramizi

Zidărie

Clincher

Piatră naturală

Dălți	
SDS-Max	SDS-Plus
Enduro	Enduro
32	32
★★★	★★★
★★★	★★★
★★★	★★★
★★★	★★★
★★	★★
★★★	★★★

Dalta Enduro de la Heller este o sculă durabilă și puternică. Partea activă mărită, cu un design inovativ și cu un efect de autoascutire, oferă o viteză de lucru și o durată de viață extinsă. De asemenea dălțile Enduro de la Heller oferă un excelent confort la utilizare datorită vibrațiilor scăzute, fapt ce conduce și la o protecție sporită a sculei electrice.

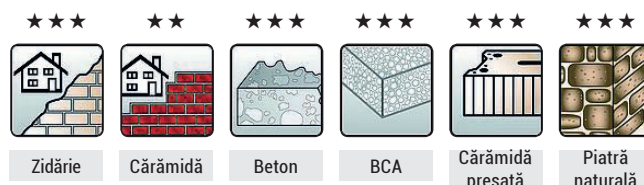

2011 Dălți Enduro SDS-Plus



Art. 4010159-	DESCRIERE				€
28542 1	șpiț	14	250	1	15.86
28543 8	daltă	20	250	1	15.86
28544 5	daltă lată	44	250	1	25.85
19623 9	pentru canal	20	250	1	25.85
22833 6	pentru gresie	40	250	1	31.63

2511 Dălți Enduro SDS-Max



Art. 4010159-	DESCRIERE				€
28545 2	șpiț	18	350	1	20.59
28546 9	daltă	25	350	1	21.10
28547 6	daltă lată	50	350	1	39.20
21002 7	șpiț	-	600	1	28.39
21005 8	daltă	25	600	1	29.11
21007 2	daltă lată	75	300	1	54.99
21008 9	pentru canal	26	300	1	46.33
22832 9	pentru gresie	50	300	1	48.26

Nivele de calitate

Recomandare de utilizare

Clasic

 Potrivit
★

Profesional

 Adecvat
★★

Profesional Plus

 Recomandat
★★★

BETON ȘI ZIDĂRIE

Discuri diamantate

Indicații de folosire

Grupă de produse	DISCURI DIAMANTATE						
	Turbo Laser	Top Ten	Eco Cut	Turbo Favorit	Favorit	Laser	Vario Line
Produs							
Pagina	36	36	37	37	37	38	39
Beton	***	****	***	**	**	***	
Beton armat	*	**	*	*	*	**	
Beton aerat	***		***				***
Cărămizi preste	***	***	***	***	***	***	
Zidărie	***	***	***	***	***		
Cărămidă	***	***	***	***	***		
Țiglă	***	***	***	***	***		
Gresie		**			*		***
Granit	**						
Marmură		*			*		
Faianță							
Gips Carton							***

Nivele de calitate

Recomandare de utilizare

Clasic

Profesional

Profesional Plus

Potrivit
★

Adecvat
★★

Recomandat
★★★

Discuri diamantate

BETON ȘI ZIDĂRIE

Disc diamantat "Turbo Laser" Toroflex - Beton, Beton cu armătură, Piatră

Discul diamantat Turbo Laser XXL Profi Spezial de la Toroflex realizează tăieri curate și rapide chiar și în beton puternic armat. Segmentii diamantați de 10 mm sunt sudați cu laser, iar segmentele din lama discului facilitează răcirea acestuia în timpul lucrului crescându-i astfel durata de viață. Pe lângă betonul armat, cu discul diamantat Turbo Laser XXL Profi Spezial de la Toroflex veți obține performanțe remarcabile în debitarea a numeroase materiale de construcții: beton, granit, cărămidă, BCA, clinker.



PROFI SPEZIAL

COD	DIAMETRU x GROSIME		€ _{buc}
26781	115 MM	1	45.62
26782	125 MM	1	56.77
26783	180 MM	1	98.84
26784	230 MM	1	105.94

Disc diamantat "Top Ten" Toroflex - Beton, Beton cu armătură, Piatră

Discul diamantat Top Ten de la Toroflex, cu dinții săi diamantați de 10 mm sudați cu laser, are excelente performanțe de viteză și anduranță în debitarea unei game foarte largi de materiale de construcții inclusiv a betonului, granitului sau a materialelor foarte abrazive precum cărămidă. Se poate utiliza pe polizoare unghiulare și nu este necesară răcirea cu apă.



PROFI SPEZIAL



COD	DIAMETRU x GROSIME		€ _{buc}
26610	115 MM	1	38.36
26620	125 MM	1	42.72
26640	180 MM	1	68.99
26650	230 MM	1	86.72



BETON ȘI ZIDĂRIE

Disc diamantat "Eco Cut" Toroflex Beton & Materiale de construcții

Discul diamantat este un produs de înaltă calitate, cu un raport excelent preț / performanță. TOROFLEX este cunoscut pentru performanța, siguranța și fiabilitatea de la producție la livrare; acest lucru se aplică pentru toate produsele, atât din gama de produse standard cât și pentru cele proiectate special. Toate produsele îndeplinesc standardul de calitate ISO 9001, și norme riguroase de siguranță în utilizare. Discurile diamantate ECO CUT sunt utilizate pentru tăieri în beton, material de construcții.



★★★★

PROFI

COD	DIAMETRU x GROSIME		€ _{buc}
25052	115 MM	1	16.28
25062	125 MM	1	18.84
226003	150 MM	1	11.66

Discuri diamantate

COD	DIAMETRU x GROSIME		€ _{buc}
25072	180 MM	1	36.59
25082	230 MM	1	49.57

Disc diamantat "Favorit" Toroflex Beton & Materiale de construcții

Discul segmentat Favorit de la Toroflex vă oferă un mod economic de tăiere a betonului, cărămizii, BCA, pavele. Se poate utiliza pe polizoare unghiulare și nu este necesară răcirea cu apă.



★★ ★★★★★ ★★★★★

BASIC

COD	DIAMETRU x GROSIME		€ _{buc}
33510	115 MM	1	9.00
33520	125 MM	1	12.06
33530	180 MM	1	18.35
33540	230 MM	1	35.28

Disc diamantat "Turbo Favorit" Toroflex Beton & Materiale de construcții

Discul sinterizat Favorit de la Toroflex vă oferă un mod economic de tăiere a betonului, cărămizii, BCA, pavele. Se poate utiliza pe polizoare unghiulare și nu este necesară răcirea cu apă.



★★ ★★★★★ ★★★★★

BASIC

COD	DIAMETRU x GROSIME		€ _{buc}
33515	115 MM	1	18.24
33525	125 MM	1	21.60
33535	180 MM	1	36.31
33545	230 MM	1	49.07

Discuri diamantate

BETON ȘI ZIDĂRIE

CX - 520 DISC PREMIUM BETON ARMAT

Ideal pentru beton puternic armat, beton simplu, pavele, alte produse din beton.

Pentru polizoare unghiulare, mașini de tăiat manuale cu benzină și mașini de tăiat pardoseala.

Diametre disponibile:
300 - 700 mm.



Cod	Diametru	Prindere	Caracteristici Segmenți			
	[mm]	[mm]	Număr	Lungime	Înălțime	Grosime
CX 520300	300	25.4	20	40	13	2.8
CX 520350	350	25.4	24	40	13	3.0
CX 520400	400	25.4	24	40	13	3.2
CX 520450	450	25.4	25	40	13	3.6
CX 520500	500	25.4	28	40	13	3.6

UX-218 - Disc universal pentru tăiere beton universal, slab armat, nearmat

Ideal pentru beton slab armat, beton simplu, pavele, alte produse din beton. Raportul calitate - preț este excelent. Se folosesc la polizoare unghiulare, mașini de tăiat manuale și de pardoseală.

Diametre disponibile:
300 - 400 mm.



Cod	Diametru	Prindere	Caracteristici Segmenți			
	[mm]	[mm]	Număr	Lungime	Înălțime	Grosime
UX 218300	300	25.4	18	40	11	2.8
UX 218350	350	25.4	21	40	11	3.0
UX 218400	400	25.4	24	40	11	3.2

AX - 520 DISC PREMIUM PENTRU TĂIERE ASFALT

Discuri cu dinți mai înalți ceea ce le oferă o durabilitate mai îndelungată, fără vibrații.

Se folosesc la mașini de tăiat manuale și de pardoseală.

Diametre disponibile:
300 - 600 mm.

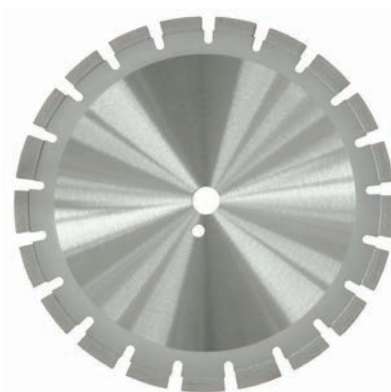

Cod	Diametru	Prindere	Caracteristici Segmenți			
	[mm]	[mm]	Număr	Lungime	Înălțime	Grosime
AX 520300	300	25.4	18	40	13	2.8
AX 520350	350	25.4	21	40	13	3.0
AX 520400	400	25.4	24	40	13	3.2
AX 520450	450	25.4	25	40	13	3.6

UX-270/FX-560 - Disc Premium pentru tăiere beton abraziv, MIX Beton / Asphalt, beton rutier nearmat

Sunt extrem de rezistente, utilizate pentru tăiere mix beton-asfalt și beton abraziv. Limita vibrațiilor este foarte mică, rezistența discului extrem de bună. Se folosesc la polizoare unghiulare, mașini de tăiat manuale și de pardoseală.

Diametre disponibile:
300 - 450 mm.

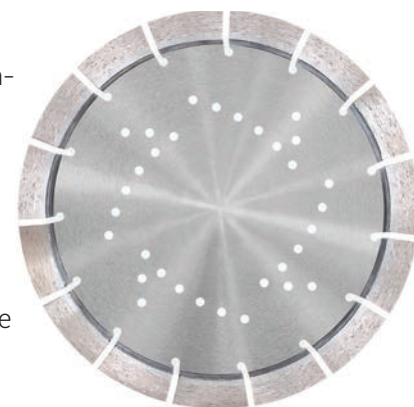

Cod	Diametru	Prindere	Caracteristici Segmenți			
	[mm]	[mm]	Număr	Lungime	Înălțime	Grosime
UX 270300	300	25.4	19	43	17	2.8
UX 270350	350	25.4	22	42	17	3.0
UX 270400	400	25.4	24	44	17	3.2
FX 560450	450	25.4	25	40	13	3.2

PREȚURI LA CERERE

BETON ȘI ZIDĂRIE

FZ - 520. DISCURI PREMIUM ȘLEFUIRE BETON ABRAZIV, VERDE, ȘAPĂ

Discuri diamantate cu o formă îmbunătățită și margini special create pentru o șlefuire calitativă a suprafețelor din beton abraziv, verde, șapă, bavuri rămase de la cofrare și diminuarea cantității de praf.

Se folosesc la polizoare unghiulare tip flex și mașini speciale de șlefuit.

Z shape Segment, 6 mm înălțime.



Cod	Diametru [mm]	Prindere [mm]	Segmenti		
			Număr nr.	Formă	Înălțime [mm]
FZ 520125	125	22,23	8	Z shape	6
FZ 520150	150	19	8	Z shape	6
FZ 520180	180	22,23	8	Z shape	6

Discuri șlefuire

UZ - 300. DISCURI PREMIUM ȘLEFUIRE BETON UNIVERSAL

Discuri diamantate cu o formă îmbunătățită și margini special create pentru o șlefuire calitativă a suprafețelor din beton universal și diminuarea cantității de praf.

Se folosesc la polizoare unghiulare tip flex și mașini speciale de șlefuit.

W-Segment black, 5.5 mm înălțime.



Cod	Diametru [mm]	Prindere [mm]	Segmenti		
			Număr nr.	Formă	Înălțime [mm]
UZ 300125	125	22,23	6	W	5.5
UZ 300150	150	19	7	W	5.5
UZ 300180	180	22,23	8	W	5.5

UZ - 520. DISCURI PREMIUM ȘLEFUIRE BETON VECHI, DUR

Discuri diamantate cu o formă îmbunătățită și margini special create pentru o șlefuire calitativă a suprafețelor din beton vechi și dur și diminuarea cantității de praf.

Se folosesc la polizoare unghiulare tip flex și mașini speciale de șlefuit.

Z shape Segment, 5.5 mm înălțime.



Cod	Diametru [mm]	Prindere [mm]	Segmenti		
			Număr nr.	Formă	Înălțime [mm]
UZ 520125	125	22,23	8	Z shape	6
UZ 520150	150	19	10	Z shape	6
UZ 520180	180	22,23	12	Z shape	6

PREȚURI LA CERERE

Pânze fierăstrău

BETON ȘI ZIDĂRIE

Varioline - Pânze de fierăstrău circular pentru materiale de construcții

Numărul mare de dinți din carbură de tungsten, cât și forma plată a acestora, cu orientare "positive" dau pânzei de fierăstrău circular Varioline capacitate și anduranță excepțională în tăierea a numeroase materiale de diferite forme: BCA, gips carton, termofațade, cărămidă, cofraje, plastic, plexiglas, lemn cu cuie.



COD			NUMĂR DINȚI		
16006	180	16	20	2,8	80.87
16007	190	20	30	2,8	102.70
16008	200	16	30	2,8	88.46
16010	230	20	34	2,8	79.10
16013	240	20	42	2,8	90.92
16017	350	30	42	2,8	143.59



PLĂCI CERAMICE

Indicații de folosire

		Burghie / carote plăci ceramice						Pânze	Discuri		
Mandrină		TRI	CYL	TRI	1/4 HEX	CYL	TRI				
Produs		CERA Expert	Turbo Tile & Ceramic	Burghiu CERA Expert	Ceramic Master	RoofTile Expert	Carotă plăci ceramice	Pânză fierăstrău pendular	Diamond Blade Ceramic	Progres Spezial D	Fliesen Universal
Pagina		42	42	43	43	44	44	45	46	46	46
Granit		***	**	***			***		***	***	
Marmură		***	**	***			***		***	***	
Faianță		***	***	***	***	***	***	***	***	***	***
Sticlă					***		***				
Țiglă		***	**	***	**	***	**	***	**	**	
Gresie		***	**	***	**	***	**	***	***	***	***
Oglindă					***		***				

Nivele de calitate	Recomandare de utilizare
Clasic	Potrivit ★
Profesional	Adecvat ★★
Profesional Plus	Recomandat ★★★

Burghie / Carote

3820 CERA Expert

CeraExpert de la Heller este soluția pentru executarea de forări în cele mai dificile materiale ceramice ca marmură, granit, gresie sau țiglă. Găurirea performantă este facilitată de emulsia de parafină integrată în burghiul-carota CeraExpert, emulsie ce asigură răcirea necesară la suprafața de contact. Acest burghiu-carotă se folosește pe polizoare unghiulare cu fixarea pe filet M14. Nu necesită folosirea unui agent de răcire suplimentar.

MAI MULTE
INFORMAȚII

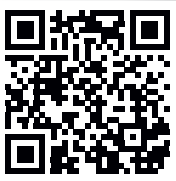

28660 2	6.0	-	64	1	49.16
28661 9	8.0	-	64	1	55.08
28662 6	10.0	-	64	1	59.11
28663 3	12.0	-	64	1	65.01
28710 4	14.0	-	64	1	66.89
28664 0	20.0	-	90	1	68.86
28665 7	25.0	-	90	1	78.74



PLĂCI CERAMICE

Art. 4010159	mm	mm	mm	mm	mm	€
28666 4	35.0	-	90	1	88.59	
28667 1	40.0	-	90	1	98.44	
28668 8	45.0	-	90	1	108.30	
28669 5	50.0	-	90	1	118.16	
28670 1	60.0	-	90	1	133.93	
28671 8	68.0	-	90	1	147.72	
28672 5	82.0	-	90	1	157.58	

3820 Trusă CERA Expert

Art. 4010159	mm	mm	mm	mm	mm	€
28816 3	6/8/6/8			6		175.66

3830 Burghiu - Carotă Turbo TILE & CERAMIC

Turbo Tile&Ceramic oferă o găurire ușoară în plăci ceramice uzuale. Se folosește cu ușurință pe mașinile cu acumulatori. Se recomandă folosirea unui agent de răcire.

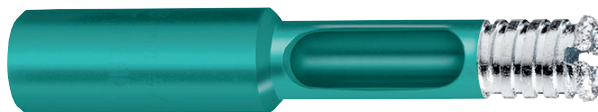

Art. 4010159	mm	mm	mm	mm	mm	€
26219 4	5	12	55	1	28.14	
26220 0	6	12	55	1	29.06	
26221 7	7	12	55	1	29.96	
26222 4	8	12	55	1	30.90	
26223 1	10	12	55	1	32.70	
26224 8	12	12	55	1	36.35	

PLĂCI CERAMICE

Art. 4010159-	mm	mm	mm		€
26225 5	15	12	55	1	39.08
26226 2	20	12	55	1	41.82
26227 9	25	12	55	1	44.32

3830 Set Turbo TILE & CERAMIC

Art. 4010159-	mm			€
26230 9	Ø 5/6/8/10	4		109.21
26231 6	Ø 5/6/7/8	4		109.21
26232 3	Ø 6/8/10	3		87.35

3950 Burghiu Cera Expert pentru cărămidă și țiglă

Cera Expert de la Heller este un burghiu cu performanțe excepționale în găurirea celor mai dure plăci ceramice, granit, marmură. Nu necesită răcire.

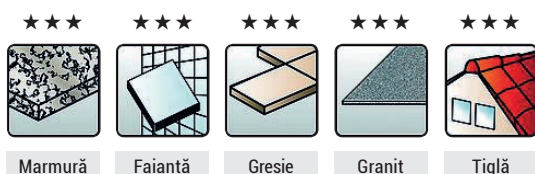

Art. 4010159-	mm	mm		€
28674 9	5	120	1	18.40
28675 6	6	120	1	19.44
28676 3	8	125	1	20.43
28677 0	10	125	1	23.52



Burghie / Carote

3900 Burghiu pentru sticlă și ceramică CeramicMaster

Burghiul Ceramic Master de la Heller este un burghiu destinat găuririi plăcilor ceramice și a sticlei. Este un burghiu conceput pentru utilizarea pe mașinile de găurit cu acumulatori. A se folosi găurirea fără percuție, doar cu rotație, la viteze reduse. Nu necesită răcire.

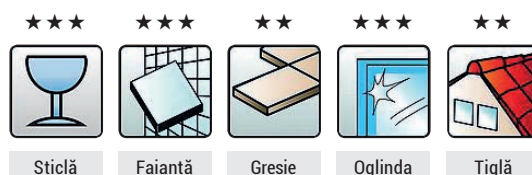

Art. 4010159-	mm	mm		€
50091 3	3	75	1	7.58
50092 0	4	75	1	7.72
50093 7	5	75	1	8.39
50094 4	6	75	1	8.72
50095 1	6.5	78	1	10.42
26209 5	7	78	1	11.31
50096 8	8	85	1	12.06
50097 5	10	85	1	15.97
50098 2	13	100	1	18.42
50099 9	14	100	1	20.37

3900 Truse burghie pentru sticlă și ceramică CeramicMaster

Art. 4010159-	mm			€
24942 3	Ø 4/5/6/8/10	5		48.79

Burghie / Carote

3751 Burghiu Rooftile Expert

Capul burghiului din carbură de tungsten și titan, oferă performanțe înalte în găurirea țiglei, ceramicii și gresiei până la duritatea 9 din maximum 10 pe scara Mohs. Tipul de printare Rotostop, patent Heller, previne alunecarea cozii burghiului în mandrinele cu prindere cilindrică. Spirala cu spații mari și tratată cu bronz, asigură transportul eficient și în siguranță a reziduurilor, inclusiv de dimensiuni mari, dar și o optimă protecție la coroziune. Sfat de utilizare: găuriți la turație scăzută, aplicând o presiune ridicată.



Art. 4010159	MPS	MPS	MPS	Box	€
29894 0	4	40	75	1	4.69
29895 7	5	50	85	1	4.88
29896 4	6	60	100	1	5.08
29897 1	8	80	120	1	6.11
29898 8	10	80	120	1	8.15
29899 5	12	90	150	1	10.18
99008	14	90	150	1	13.23

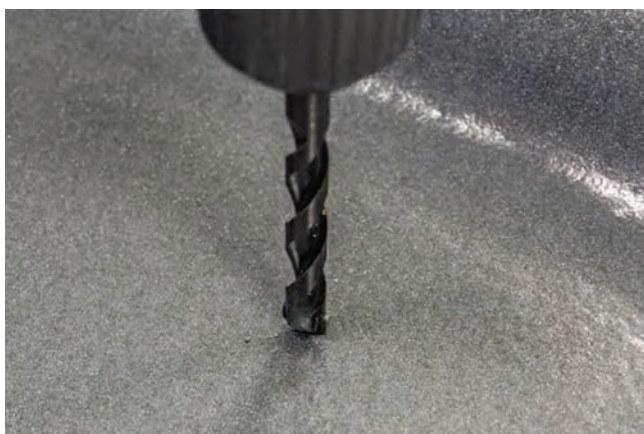

PLĂCI CERAMICE

3835 Carotă diamantată pentru plăci ceramice

Carotă pentru plăci ceramice ce oferă o găurire ușoară și confortabilă, dar mai ales precisă și rapidă, într-o gamă largă de materiale ceramice. Se utilizează cu adaptor SDS+ sau hexagonal, care se achiziționează separat. Se recomandă folosirea unui agent de răcire.

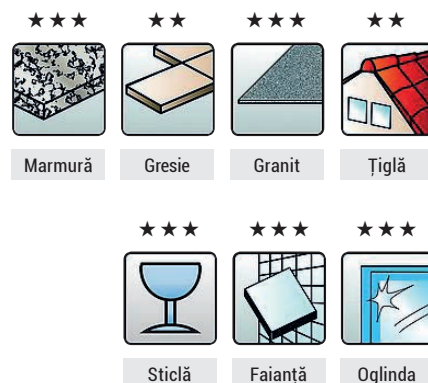

Art. 4010159	MPS	MPS	MPS	Box	€
72016	16			1	6.67
72019	19			1	7.50
72020	20			1	8.49
72022	22			1	9.00
72025	25			1	9.25
72029	29			1	11.07
72032	32			1	11.51
72035	35			1	12.59
72038	38			1	13.79
72044	44			1	14.58
72048	48			1	15.69

PLĂCI CERAMICE

Art. 4010159	mm	mm	mm	€
72051	51		1	17.31
72054	54		1	17.31
72057	57		1	18.97
72060	60		1	20.52
72064	64		1	20.93
72068	68		1	22.37
72070	70		1	24.02
72076	76		1	24.65
72083	83		1	26.44
72086	86		1	27.75
72095	95		1	32.45
72102	102		1	35.16
72114	114		1	39.44

3835 Accesorii carote pentru plăci ceramice

Art. 4010159		€
26228 6	Agent de răcire	10.53
26529 3	Suport centrare	83.42
26526 3	Adaptor Hex	19.07
26528 7	Adaptor SDS-plus	19.07
26530 0	Burghiu centrare	7.17

Pânze

3123 Pânză fierăstrău pendular

Pânză inovativă 3123 de la MPS vă permite, datorită părții active din carbură de tungsten, efectuarea tăierilor drepte sau curbe în plăci ceramice de cele mai variate durități.

Date esențiale: lungime totală: 100mm; parte activă: 75mm; prindere T



COD	DIMENSIUNE	€
3123	75 mm	25.21

3124 Pânză fierăstrău pendular – set ceramică



COD	DIMENSIUNE	€
3124	75 mm	40.70

Discuri

Disc diamantat "Progress Spezial D"

Discul diamantat Progress Spezial D de la Toroflex este un disc de calitate premium pentru tăierea celor mai dure plăci ceramice, marmură, granit, faianță, gresie. Se utilizează pe polizoare unghiulare și nu necesită răcire cu apă.



PROFI



COD	DIAMETRU x GROSIME		€ _{buc}
26810	115 MM	1	38.25
26820	125 MM	1	43.26
26830	180 MM	1	88.32
26840	230 MM	1	119.41

PLĂCI CERAMICE

Disc diamantat "Fliesen Universal"

Discul diamantat continuu de la Toroflex cu grosimea diamantului de 7 mm este soluția perfectă atât din punct de vedere al acurateții tăierii cât și al costului pentru debitarea plăcilor ceramice: faianță, gresie, marmură, țiglă.



PROFI

COD	DIAMETRU x GROSIME		€ _{buc}
25629	115 MM	1	17.10
25630	125 MM	1	23.13



METAL

Indicații de folosire

Grupă de produse	Burghie Metal											Carote				
	CYL							Morse	CYL			CYL / HEX				
Mandrină																
Produs	HSS Super Pro	HSS-Co Cobalt	HSS-R	HSS-G Extralung	HSS coadă redusă	HSS Burghie conice	HSS-G Cap dublu	HSS Coadă conică	HSS Burghiu conice debavurare 90	HSS Burghiu conice fanta 90	HSS Burghiu în trepte	HSS Carotă Cobalt	HSS Carotă Universală			
Pagina	48	50	52	54	55	57	57	56	58	59	58	60	60			
Tablă	★★★	★★★	★★★	★★★	★★★	★★★	★★★	★★★	★★	★★	★★★	★★★	★★★			
Metale neferoase	★★★	★★★	★★★	★★★	★★★	★★	★★	★★★	★★	★★	★★★	★★★	★★★			
Metal	★★★	★★★	★★★	★★★	★★★	★★	★★★	★★★	★★★	★★★		★★★	★★★			
Fontă	★★★	★★★	★★★	★★★	★★★	★★	★★★	★★★	★★★	★★★						
Oțel inoxidabil	★★	★★★	★	★★	★	★	★★	★	★	★		★★★	★★★			
Oțel	★★	★★★	★	★★★	★	★	★★	★				★★★	★★★			
Nirosta	★	★★★		★			★		★	★	★					

Nivele de calitate

Clasic
Profesional
Profesional Plus

Recomandare de utilizare

Potrivit ★ Adecvat ★★ Recomandat ★★★

Burghie HSS-G

900 HSS-G DIN 338 RN Burghiu SUPER PRO – Quadropack

Burghiul HSS-G Super Pro este indiscutabil vedeta burghiilor pentru găurirea metalelor și oțelurilor aliate.

Folosind burghiul HSS-G veți lucra precis și confortabil în orice material metalic datorită punctului de centrare foarte eficient. De asemenea veți beneficia de o durată de viață a sculei extinsă.

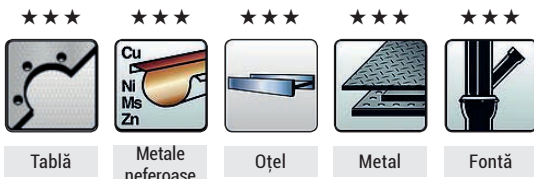

Art. 4010159	mm					€
23022 3	0.2	-	3	19	10	11.03
23023 0	0.3	-	3	19	10	11.03
23024 7	0.4	-	5	20	10	11.03
23025 4	0.5	-	6	22	10	11.03
23026 1	0.6	-	7	24	10	11.03
23027 8	0.7	-	9	28	10	11.03
23028 5	0.8	M1	10	30	10	11.03
23029 2	0.9	-	11	32	10	11.03
21121 5	1	-	12	34	10	10.21
21122 2	1.1	-	14	36	10	9.09
21123 9	1.2	-	16	38	10	10.61
21124 6	1.3	-	16	38	10	9.11
21125 3	1.4	-	18	40	10	8.83
21126 0	1.5	-	18	40	10	7.86
21127 7	1.6	M2	20	47	10	8.14
21128 4	1.7	-	20	43	10	8.83
21129 1	1.8	-	22	46	10	7.87
21130 7	1.9	-	22	46	10	7.87



Art. 4010159	mm					€
21131 4	2	-	24	49	10	6.48
21132 1	2.1	-	24	49	10	6.75
21133 8	2.2	-	27	53	10	6.75
21134 5	2.3	-	27	53	10	6.75
21135 2	2.4	-	30	57	10	8.28
21136 9	2.5	M3	30	57	10	8.28
21137 6	2.6	-	30	57	10	8.28
21138 3	2.7	-	33	61	10	8.28
21139 0	2.8	-	33	61	10	8.27
21140 6	2.9	-	33	61	10	8.27
21141 3	3	-	33	61	10	8.27
21142 0	3.1	-	36	65	10	8.27
21143 7	3.2	-	36	65	10	8.27
21144 4	3.3	M4	36	65	10	9.24
21145 1	3.4	-	39	70	10	9.51
21146 8	3.5	-	39	70	10	9.51
21147 5	3.6	-	39	70	10	9.93
21148 2	3.7	-	39	70	10	9.93
21149 9	3.8	-	43	75	10	10.62
21150 5	3.9	-	43	75	10	11.65
21151 2	4	-	43	75	10	10.62
21152 9	4.1	-	43	75	10	11.65
21153 6	4.2	M5	43	75	10	10.62
21154 3	4.3	-	47	80	10	12.06
21155 0	4.4	-	47	80	10	12.06
21156 7	4.5	-	47	80	10	11.85
21157 4	4.6	-	47	80	10	12.42
21158 1	4.7	-	47	80	10	12.42
21159 8	4.8	-	52	86	10	13.10
21160 4	4.9	-	52	86	10	13.10
21161 1	5	M6	52	86	10	13.10
21162 8	5.1	-	52	86	10	14.48
21163 5	5.2	-	52	86	10	14.48
21164 2	5.3	-	52	86	10	14.77
21165 9	5.4	-	57	93	10	17.53
21166 6	5.5	-	57	93	10	17.53

METAL

Burghie

900 HSS-G DIN 338 RN Burghiu SUPER PRO – Quadropack



21199 4	8.8	-	81	125	10	39.84
21200 7	8.9	-	81	125	10	40.93
21201 4	9	-	81	125	10	39.84
21202 1	9.1	-	81	125	10	40.52
21203 8	9.2	-	81	125	10	40.52
21204 5	9.3	-	81	125	10	42.91
21205 2	9.4	-	81	125	10	42.91
21206 9	9.5	M11	81	125	10	42.91
21207 6	9.6	-	87	133	10	45.06
21208 3	9.7	-	87	133	10	45.06
21209 0	9.8	-	87	133	10	47.34
21210 6	9.9	-	87	133	10	47.34
21211 3	10	-	87	133	10	47.34
21212 0	10.2	M12	87	133	5	47.34
21213 7	10.5	-	87	133	5	59.94
21214 4	11	-	94	142	5	69.60
21216 8	11.5	-	94	142	5	72.52
21217 5	12	M14	101	151	5	80.48
21219 9	12.5	-	101	151	5	87.80
21220 5	13	-	101	151	5	89.70
25734 3	13.5	-	108	160	5	98.34
25736 7	14	M16	108	160	5	106.67



21167 3	5.6	-	57	86	10	17.42
21168 0	5.7	-	57	93	10	17.42
21169 7	5.8	-	57	93	10	17.45
21170 3	5.9	-	57	93	10	17.45
21171 0	6	M7	57	93	10	17.45
21172 7	6.1	-	63	101	10	19.85
21173 4	6.2	-	63	101	10	19.85
21174 1	6.3	-	63	101	10	19.85
21175 8	6.4	-	63	101	10	21.21
21176 5	6.5	-	63	101	10	21.21
21177 2	6.6	-	63	101	10	21.21
21178 9	6.7	-	63	101	10	21.21
21179 6	6.8	M8	69	109	10	27.10
21180 2	6.9	-	69	109	10	27.10
21181 9	7	-	69	109	10	25.50
21182 6	7.1	-	69	109	10	27.65
21183 3	7.2	-	69	109	10	28.67
21184 0	7.3	-	69	109	10	28.67
21185 7	7.4	-	69	109	10	28.67
21186 4	7.5	-	69	109	10	26.08
21187 1	7.6	-	75	117	10	30.74
21188 8	7.7	-	75	117	10	30.74
21189 5	7.8	M9	75	117	10	30.74
21190 1	7.9	-	75	117	10	30.74
21191 8	8	-	75	117	10	30.74
21192 5	8.1	-	75	117	10	32.84
21193 2	8.2	-	75	117	10	32.84
21194 9	8.3	-	75	117	10	32.84
21195 6	8.4	-	75	117	10	32.84
21196 3	8.5	M10	75	117	10	32.51
21197 0	8.6	-	81	125	10	39.84
21198 7	8.7	-	81	125	10	39.84



Burghie

METAL
**900 HSS-G DIN 338 RN
Truse Burghiu SUPER PRO**

17731 3	Ø 2/3/4/5/6/8	6	13.98
17733 7	Ø 2/2,5/3/3,5 ... 7/7,5/8	13	28.42
21961 7	Ø 1/1,5/2/2,5 ... 9/9,5/10	19	46.75
21964 8	Ø 1/1,5/2/2,5 ... 12/12,5/13	25	94.14
26598 0	Ø 6,0/6,1/6,2 ... 9,8/9,9/10,0	41	122.75
26600 0	Ø 1/1,1/1,2 ... 5,7/5,8/5,9	50	53.48

Burghie HSS-Co Cobalt
**53990 HSS-Co DIN 338
Burghiu pentru metal
Cobalt – Quadropack**

Burghiu de calitate premium destinat celor mai dificile operații de găurire a metalelor și oțelurilor, inclusiv a oțelurilor înalt aliate.

Burghiul HSS-Co este produs dintr-un oțel special, cu un procent de cobalt de 5%. Datorită punctului de centrare găurirea este confortabilă ne necesitând folosirea punctatorului.



Tabla Metale neferoase Oțel Oțel înalt aliat



Metal Fontă Oțel inoxidabil



Art. 4010159						
21251 9	1	-	12	34	10	33.91
21252 6	1.1	-	14	36	10	31.01
21253 3	1.2	-	16	38	10	31.01
21254 0	1.3	-	16	38	10	31.01
21255 7	1.4	-	18	40	10	31.01
21256 4	1.5	-	20	40	10	29.36
21257 1	1.6	M2	20	43	10	31.01
21258 8	1.7	-	22	43	10	31.01
21259 5	1.8	-	22	46	10	31.01
21260 1	1.9	-	24	46	10	31.01
21261 8	2	-	24	49	10	25.09
21262 5	2.1	-	27	49	10	25.09
21263 2	2.2	-	27	53	10	25.09
21264 9	2.3	-	27	53	10	25.09
21265 6	2.4	-	30	57	10	26.61
21266 3	2.5	M3	30	57	10	25.78
21267 0	2.6	-	30	57	10	27.84
21268 7	2.7	-	33	61	10	27.84
21269 4	2.8	-	33	61	10	27.84
21270 0	2.9	-	33	61	10	28.67
21271 7	3	-	33	61	10	26.84
21272 4	3.1	-	36	65	10	28.39
21273 1	3.2	-	36	65	10	28.27
21274 8	3.3	M4	36	65	10	29.36
21275 5	3.4	-	39	70	10	32.67
21276 2	3.5	-	39	70	10	32.67
21277 9	3.6	-	39	70	10	32.67
21278 6	3.7	-	39	70	10	32.67
21279 3	3.8	-	43	75	10	35.75
21280 9	3.9	-	43	75	10	36.51
21281 6	4	-	43	75	10	35.75
21282 3	4.1	-	43	75	10	36.51
21283 0	4.2	M5	43	75	10	36.51
21284 7	4.3	-	47	80	10	39.97
21285 4	4.4	-	47	80	10	39.97
21286 1	4.5	-	47	80	10	39.97

METAL

Burghie



21287 8	4.6	-	47	80	10	39.97
21288 5	4.7	-	47	80	10	39.97
21289 2	4.8	-	52	86	10	41.24
21290 8	4.9	-	52	86	10	42.63
21291 5	5	M6	52	86	10	42.63
21292 2	5.1	-	52	86	10	44.64
21293 9	5.2	-	52	86	10	44.64
21294 6	5.3	-	52	86	10	44.64
21295 3	5.4	-	57	93	10	57.11
21296 0	5.5	-	57	93	10	55.13
21297 7	5.6	-	57	93	10	58.53
21298 4	5.7	-	57	93	10	58.53
21299 1	5.8	-	57	93	10	58.53
21300 4	5.9	-	57	93	10	58.53
21301 1	6	M7	57	93	10	57.11
21302 8	6.1	-	63	101	10	65.46
21303 5	6.2	-	63	101	10	65.46
21304 2	6.3	-	63	101	10	65.46
21305 9	6.4	-	63	101	10	70.70
21306 6	6.5	-	63	101	10	65.46
21307 3	6.6	-	63	101	10	70.98
21308 0	6.7	-	63	101	10	70.98
21309 7	6.8	M8	69	109	10	76.42
21310 3	6.9	-	69	109	10	76.42
21311 0	7	-	69	109	10	70.15
21312 7	7.1	-	69	109	10	91.65
21313 4	7.2	-	69	109	10	91.65
21314 1	7.3	-	69	109	10	91.65
21315 8	7.4	-	69	109	10	91.65
21316 5	7.5	-	69	109	10	73.13
21317 2	7.6	-	75	117	10	94.43
21318 9	7.7	-	75	117	10	94.43
21319 6	7.8	M9	75	117	10	94.43
21320 2	7.9	-	75	117	10	94.43
21321 9	8	-	75	117	10	86.69
21322 6	8.1	-	75	117	10	105.95



21323 3	8.2	-	75	117	10	106.11
21324 0	8.3	-	75	117	10	110.79
21325 7	8.4	-	75	117	10	110.79
21326 4	8.5	M10	75	117	10	89.42
21327 1	8.6	-	81	125	10	130.02
21328 8	8.7	-	81	125	10	130.02
21329 5	8.8	-	81	125	10	134.87
21330 1	8.9	-	81	125	10	134.87
21331 8	9	-	81	125	10	113.42
21332 5	9.1	-	81	125	10	147.91
21333 2	9.2	-	81	125	10	147.91
21334 9	9.3	-	81	125	10	154.74
21335 6	9.4	-	81	125	10	154.74
21336 3	9.5	M11	81	125	10	117.70
21337 0	9.6	-	87	133	10	158.35
21338 7	9.7	-	87	133	10	158.35
21339 4	9.8	-	87	133	10	165.12
21340 0	9.9	-	87	133	10	165.12
21341 7	10	-	87	133	10	130.72
21342 4	10.2	M12	87	133	5	172.83
21343 1	10.5	-	87	133	5	168.62
21344 8	11	-	94	142	5	209.89
21345 5	11.5	-	94	142	5	247.66
21346 2	12	M14	101	151	5	254.55
21347 9	12.5	-	101	151	5	316.43
21348 6	13	-	101	151	5	350.87
23848 9	14	M16	108	160	5	405.86
23849 6	16	-	120	178	5	459.35

Burghie

METAL
990 HSS-Co DIN 338
Truse Burghie pentru
metal Cobalt

17735 1	Ø 2/3/4/5/6/8	6	26.42
21962 4	Ø 1 / 1,5 / 2 / 2,5 / 3 ... 8,5 / 9 / 9,5 / 10	19	110.20
21965 5	Ø 1 / 1,5 / 2 / 2,5 / 3 ... 12 / 12,5 / 13	25	219.94
26604 8	1 / 1,1 / 1,2 ... 5,7 / 5,8 / 5,9	50	183.11

Burghie HSS-R
901 HSS-R DIN 338
Burghiu Standard pentru
metal – Quadropack

★★★

★★★

★★★

 Metale
neferoase

Metal



Fontă

Burghiu cu cost redus
 pentru utilizări de zi
 cu zi. Este ideal pentru
 găurirea metalelor și a
 oțelurilor nealiate.









18450 2	1	-	12	34	10	4.83
18451 9	1.1	-	14	36	10	4.69
18452 6	1.2	-	16	38	10	4.69
18453 3	1.3	-	16	38	10	4.69
18454 0	1.4	-	18	40	10	4.69









18455 7	1.5	-	18	40	10	3.86
18456 4	1.6	-	20	43	10	3.86
18457 1	1.7	-	20	43	10	3.86
18458 8	1.8	-	22	46	10	3.86
18459 5	1.9	-	22	46	10	3.86
18460 1	2	-	24	49	10	3.86
18461 8	2.1	-	24	49	10	3.86
18462 5	2.2	-	27	53	10	3.86
18463 2	2.3	-	27	53	10	3.86
18464 9	2.4	-	30	57	10	4.15
18465 6	2.5	-	30	57	10	4.15
18466 3	2.6	-	30	57	10	4.15
18467 0	2.7	-	33	61	10	4.41
18468 7	2.8	-	33	61	10	4.41
18469 4	2.9	-	33	61	10	4.41
18470 0	3	-	33	61	10	4.41
18471 7	3.1	-	36	65	10	4.69
18472 4	3.2	-	36	65	10	4.69
18473 1	3.3	-	36	65	10	4.69
18474 8	3.4	-	39	70	10	5.26
18475 5	3.5	-	39	70	10	5.26
18476 2	3.6	-	39	70	10	5.26
18477 9	3.7	-	39	70	10	5.26
18478 6	3.8	-	43	75	10	6.03
18479 3	3.9	-	43	75	10	6.03
18480 9	4	-	43	75	10	6.03
18481 6	4.1	-	43	75	10	6.03
18482 3	4.2	-	43	75	10	6.03
18483 0	4.3	-	47	80	10	6.79
18484 7	4.4	-	47	80	10	6.79
18485 4	4.5	-	47	80	10	6.79
18486 1	4.6	-	47	80	10	6.79
18487 8	4.7	-	47	80	10	6.79

METAL

Burghie

Art. 4010159-							€
18488 5	4.8	-	52	86	10	7.86	
18489 2	4.9	-	52	86	10	7.86	
18490 8	5	-	52	86	10	7.86	
18491 5	5.1	-	52	86	10	8.68	
18492 2	5.2	-	52	86	10	8.68	
18493 9	5.3	-	52	86	10	8.68	
18494 6	5.4	-	57	93	10	9.69	
18495 3	5.5	-	57	93	10	9.69	
18496 0	5.6	-	57	93	10	10.21	
18497 7	5.7	-	57	93	10	10.21	
18498 4	5.8	-	57	93	10	10.21	
18499 1	5.9	-	57	93	10	10.21	
18500 4	6	-	57	93	10	10.21	
18501 1	6.1	-	63	101	10	11.51	
18502 8	6.2	-	63	101	10	11.51	
18503 5	6.3	-	63	101	10	11.51	
18504 2	6.4	-	63	101	10	12.22	
18505 9	6.5	-	63	101	10	12.22	
18506 6	6.6	-	63	101	10	12.22	
18507 3	6.7	-	63	101	10	12.22	
18508 0	6.8	-	69	109	10	14.01	
18509 7	6.9	-	69	109	10	14.01	
18510 3	7	-	69	101	10	14.01	
18511 0	7.1	-	69	109	10	14.01	
18512 7	7.2	-	69	109	10	14.01	
18513 4	7.3	-	69	109	10	14.01	
18514 1	7.4	-	69	109	10	14.01	
18515 8	7.5	-	69	109	10	14.01	
18516 5	7.6	-	75	117	10	16.55	
18517 2	7.7	-	75	117	10	16.55	
18518 9	7.8	-	75	117	10	16.55	
18519 6	7.9	-	75	117	10	16.55	
18520 2	8	-	75	117	10	17.03	

Art. 4010159-							€
18521 9	8.1	-	75	117	10	17.03	
18522 6	8.2	-	75	117	10	17.03	
18523 3	8.3	-	75	117	10	17.03	
18524 0	8.4	-	75	117	10	17.67	
18525 7	8.5	-	75	117	10	17.67	
18526 4	8.6	-	81	125	10	20.40	
18527 1	8.7	-	81	125	10	20.40	
18528 8	8.8	-	81	125	10	20.40	
18529 5	8.9	-	81	125	10	20.40	
18530 1	9	-	81	125	10	20.40	
18531 8	9.1	-	81	125	10	21.07	
18532 5	9.2	-	81	125	10	21.07	
18533 2	9.3	-	81	125	10	21.07	
18534 9	9.4	-	81	125	10	21.07	
18535 6	9.5	-	81	125	10	21.07	
18536 3	9.6	-	87	133	10	23.29	
18537 0	9.7	-	87	133	10	23.29	
18538 7	9.8	-	87	133	10	23.29	
18539 4	9.9	-	87	133	10	24.39	
18540 0	10	-	87	133	10	24.39	
18541 7	10.2	-	87	133	5	27.61	
18542 4	10.5	-	87	133	5	30.24	
18544 8	11	-	94	142	5	34.04	
18546 2	11.5	-	94	142	5	35.49	
18548 6	12	-	101	151	5	40.66	
18550 9	12.5	-	101	151	5	40.93	
18552 3	13	-	101	151	5	43.54	
18554 7	13.5	-	108	160	5	67.81	
18556 1	14	-	108	160	5	70.16	
18558 5	14.5	-	114	169	5	76.91	
18560 8	15	-	114	169	5	76.91	
18562 2	15.5	-	120	178	5	87.73	
18564 6	16	-	120	178	5	91.87	

Burghie

METAL
901 HSS-R DIN 338 RN
Truse Burghiu Standard
pentru metal

Art. 4010159-	mm	mm	mm	mm	€
17732 0	Ø 2/3/4/5/6/8	6			6.96
17734 4	Ø 2/2,5/3/3,5 ... 7/7,5/8	13			16.53
17737 5	Ø 1/1,5/2/2,5/3 ... 9/9,5/10	19			28.14
18371 0	Ø 1/1,5/2/2,5/3 ... 12/12,5/13	25			60.91

Burghie HSS-G Ex.Lungi
903 HSS-G DIN 340 Burghiu
lung pentru metal -
Quadropack

Având calitatea probată a burghiului vedetă HSS-G Super PRO, burghiul HSS-G Super PRO – Long vă oferă posibilitatea de a efectua cu mare precizie găuri adânci. Durata de viață este garantată și de călirea suplimentară, față de modelul de bază, a corpului burghiului ce duce la o reducere semnificativă a riscului de rupere.



Art. 4010159-	mm	mm	mm	mm	€
22349 2	1.5	45	70	10	14.07
21379 0	2	56	85	10	14.07
21380 6	2.5	62	95	10	13.76

Art. 4010159-	mm	mm	mm	mm	€
21381 3	3	66	100	10	14.14
21382 0	3.2	69	106	10	13.76
21383 7	3.3	69	106	10	15.98
22352 2	3.4	73	112	10	16.12
21384 4	3.5	73	112	10	16.12
22353 9	3.8	78	119	10	20.53
21385 1	4	78	119	10	18.60
24510 4	4.1	78	119	10	18.35
21386 8	4.2	78	119	10	18.60
21387 5	4.5	82	126	10	21.63
21388 2	4.8	87	132	10	24.67
21389 9	5	87	132	10	24.67
21390 5	5.1	87	132	10	25.09
24511 1	5.2	87	132	10	25.09
21391 2	5.5	91	139	10	26.43
24513 5	5.7	91	139	10	26.97
24514 2	5.8	91	139	10	26.97
21392 9	6	91	139	10	28.67
21393 6	6.5	97	148	10	34.31
21394 3	6.8	102	156	10	42.18
21395 0	7	102	156	10	42.18
21396 7	7.5	102	156	10	42.18
21397 4	8	109	165	10	50.86
21398 1	8.5	109	165	10	51.82
21399 8	9	115	175	10	56.10
21400 1	9.5	115	175	10	57.61
21401 8	10	121	184	10	65.88
24515 9	10.2	121	184	5	71.95
21402 5	10.5	121	184	5	77.32
21403 2	11	128	195	5	79.94
21404 9	11.5	128	195	5	86.27
21405 6	12	134	205	5	92.75
21406 3	12.5	134	205	5	95.84
21407 0	13	134	205	5	97.85

METAL

Burghie

916 HSS-G Super PRO DIN 1869 Burghiu extralung



Având aceeași compoziție și rezistență ca HSS-G Super PRO, acest burghiu este destinat în special găuririi panourilor de tip sandwich, dar și oricăror alte lucrări de găurire foarte adâncă a metalelor și oțelurilor aliate. Lungimea acestor burghie putând ajunge la 375mm. Călirea specială și designul inovator al spiralei de evacuare garantează rezistența burghiului dar asigură și concentricitatea găurilor rezultate.

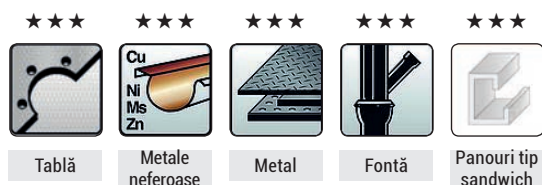

Art. 4010159	mm Ø	mm	mm	mm	mm	€
26116 6	3	130	190	1	15.49	
26117 3	3.2	135	200	1	16.26	
26118 0	3.3	135	200	1	16.84	
26119 7	3.5	145	210	1	17.11	
26120 3	4	150	220	1	20.72	
26121 0	4.2	150	220	1	22.21	
26122 7	4.5	160	235	1	22.55	
26123 4	5	170	245	1	24.84	
26124 1	5.5	180	260	1	26.03	
26125 8	6	180	260	1	27.27	
26126 5	6.5	190	275	1	29.66	
26127 2	7	200	290	1	32.61	
26128 9	8	210	305	1	40.12	
26129 6	8.5	210	305	1	42.01	
26130 2	9	250	320	1	48.89	
26131 9	10	235	340	1	63.87	
26132 6	10.5	250	365	1	66.98	
26133 3	11	250	365	1	76.60	
26134 0	12	260	375	1	91.25	
26135 7	13	260	375	1	100.21	

Burghie coadă redusă

904 HSS Burghiu cu coadă redusă

Burghiul HSS-R cu coadă redusă permite efectuarea găurilor cu diametre mari, până la 25mm, folosind o sculă de găurit cu mandrină normală de 13mm, în metale feroase sau neferoase și în oțeluri nealiate.

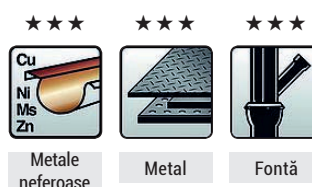

Art. 4010159	mm Ø	mm	mm	mm	mm	mm	€
21542 8	10	87	133	8	1	6.27	
21543 5	10.5	87	133		1	6.99	
21544 2	11	94	142	8	1	7.42	
21545 9	11.5	94	142		1	7.81	
21546 6	12	101	151	8	1	8.34	
21547 3	12.5	101	151		1	8.56	
21548 0	13	101	151	8	1	8.67	
21549 7	13.5	108	160	10	1	10.15	
21550 3	14	108	160	10	1	10.15	
21551 0	14.5	114	169	10	1	11.12	
21552 7	15	114	169	10	1	11.12	
21553 4	15.5	120	178	10	1	12.14	
21554 1	16	120	178	10	1	12.59	
21555 8	16.5	125	184	13	1	14.03	
21556 5	17	125	184	13	1	14.28	
21557 2	17.5	130	191	13	1	14.86	
21558 9	18	130	191	13	1	15.16	
21559 6	18.5	135	198	13	1	16.55	
21560 2	19	135	198	13	1	16.75	
21561 9	19.5	140	205	13	1	17.59	
21562 6	20	140	205	13	1	18.83	
23998 1	22	150	219	13	1	22.55	
23999 8	25	150	246	13	1	27.14	

Burghie

METAL

Burghie HSS-G

930 HSS-G Burghiu cu cap dublu



HSS-G cu cap dublu este un burghiu care vă oferă, practic, o viață dublă a burghiului HSS-G Super PRO! Ideal pentru găurirea oțelurilor aliate dar și oricăror metale, oferind o durată de viață extinsă și o utilizare confortabilă dată și de centrarea facilă datorată punctului de centrare.



Tabla PVC Metal Fontă



21408 7	3	11	46	10	12.05
21409 4	3.1	11	49	10	14.07
21410 0	3.2	11	49	10	14.07
21411 7	3.3	11	49	10	14.07
21412 4	3.5	12	52	10	16.09
21413 1	4	14	55	10	17.78
21414 8	4.1	14	55	10	17.78
21415 5	4.2	14	55	10	17.78
21416 2	4.5	16	58	10	19.86
21417 9	4.8	17	62	10	22.08
21418 6	5	17	62	10	22.08
21419 3	5.1	17	62	10	22.83
21420 9	5.2	17	62	10	22.83
21421 6	5.5	19	66	10	30.05
21422 3	6	19	66	10	30.05

Burghie conice

925 HSS Burghiu în trepte



Burghiul Conic în Trepte se utilizează în tablă și plastic. Este ideal pentru trusa de scule a oricărui meșter dar mai ales este nelipsit din trusele instalatorilor, oferind o plajă de diametre de găurire foarte mare într-o singură sculă. Datorită treptelor veți beneficia de o mai mare precizie și un confort sporit la găurire.



Tabla PVC Metale neferoase



22605 9	4-12	-	65	6	1	42.59
22606 6	4-20	-	75	8	1	57.28
22607 3	4/30	-	100	10	1	88.20
22608 0	6-26,75	-	77	10	1	73.51
22609 7	4-39	-	107	10	1	132.36
22610 3	6-37	-	100	10	1	117.60

METAL

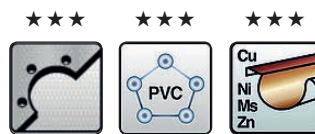
Carote

Carote

937 HSS-Co Carotă COBALT Bi-metal

Carota premium Cobalt de la Heller, datorită concentrației de 8% cobalt, oferă o găurire precisă chiar și în materiale foarte subțiri de până la 1mm grosime. Utilizarea foarte confortabilă, vibrații reduse, viteză mare de găurire chiar în materiale dificile, cât și durată de viață extinsă, reprezintă alte avantaje de care puteți beneficia lucrând cu Carota Cobalt de la Heller. Se utilizează împreună cu Arborele de centrare pentru carote 934 care se achiziționează separat. Se recomandă utilizarea unui agent de răcire.

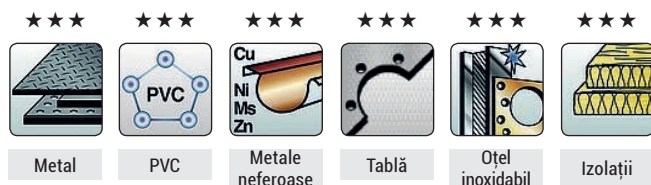

Art. 4010159-	mm	mm	mm	mm	mm	€
26632 1	16	38	48	1	12.87	
26634 5	19	38	48	1	13.62	
26635 2	20	38	48	1	14.23	
26637 6	22	38	48	1	14.08	
26640 6	25	38	48	1	14.96	
26641 3	27	38	48	1	15.43	
26642 0	29	38	48	1	15.99	
26643 7	30	38	48	1	16.23	
26644 4	32	38	48	1	16.49	
27414 2	35	38	48	1	17.72	
26645 1	38	38	48	1	18.89	
26646 8	40	38	48	1	19.56	
26647 5	44	38	48	1	20.90	
26650 5	51	38	48	1	23.86	

26652 9	57	38	48	1	25.97
26653 6	60	38	48	1	27.37
26654 3	64	38	48	1	27.90
26656 7	68	38	48	1	29.98
26657 4	70	38	48	1	30.53
27395 4	83	38	48	1	34.91
27396 1	105	38	48	1	52.39

933 HSS Carotă Universală Bi-metal

Carota Universală HSS Bi-Metal de la Heller este perfectă pentru trusa oricărui meșter. Ea îi va permite să efectueze găuriri în tablă, metal, PVC, fontă, grinzi lemnoase, lemn de esență moale, materiale de izolație.



Se utilizează împreună cu arborele de centrare pentru carote 934 care se achiziționează separat. Se recomandă utilizarea unui agent de răcire.



Art. 4010159-	mm	mm	mm	mm	mm	mm	mm	mm	mm	mm	€
11904 7	16	32	1/2"-20	1	6.90						
11905 4	17	32	1/2"-20	1	6.90						
19071 8	19	32	1/2"-20	1	6.90						
19072 5	20	32	1/2"-20	1	6.90						
19073 2	22	32	1/2"-20	1	8.07						
19074 9	25	32	1/2"-20	1	8.07						
19908 7	27	32	1/2"-20	1	8.07						
19909 4	29	32	1/2"-20	1	9.22						
19075 6	30	32	1/2"-20	1	9.22						
19076 3	32	32	5/8"-18	1	9.22						

Accesorii

METAL

19910 0	33	32	5/8"-18	1	9.22
19077 0	35	32	5/8"-18	1	10.38
19078 7	38	32	5/8"-18	1	11.51
19079 4	40	32	5/8"-18	1	11.51
19912 4	41	32	5/8"-18	1	11.51
19913 1	43	32	5/8"-18	1	11.51
19080 0	44	32	5/8"-18	1	12.71
19914 8	46	32	5/8"-18	1	12.71
19915 5	48	32	5/8"-18	1	12.71
19081 7	50	32	5/8"-18	1	12.71
19916 2	51	32	5/8"-18	1	13.85
19917 9	52	32	5/8"-18	1	13.85
19082 4	54	32	5/8"-18	1	15.02
19083 1	57	32	5/8"-18	1	15.02
19084 8	60	32	5/8"-18	1	15.02
19085 5	64	32	5/8"-18	1	15.02
19918 6	65	32	5/8"-18	1	15.02
19919 3	67	32	5/8"-18	1	15.62
19086 2	68	32	5/8"-18	1	16.75
19779 3	68	32	5/8"-18	1	34.73
19087 9	70	32	5/8"-18	1	17.34
19920 9	73	32	5/8"-18	1	17.34
19088 6	76	32	5/8"-18	1	17.34
19921 6	79	32	5/8"-18	1	18.50
19089 3	83	32	5/8"-18	1	18.50
19780 9	83	32	5/8"-18	1	35.89
19922 3	86	32	5/8"-18	1	19.64
19090 9	89	32	5/8"-18	1	19.64
19923 0	92	32	5/8"-18	1	20.81
19924 7	95	32	5/8"-18	1	20.81
19925 4	98	32	5/8"-18	1	21.97
19091 6	102	32	5/8"-18	1	24.28
19926 1	105	32	5/8"-18	1	24.28
19927 8	111	32	5/8"-18	1	26.62
19928 5	114	32	5/8"-18	1	27.76
19929 2	121	32	5/8"-18	1	30.09



19930 8	127	32	5/8"-18	1	34.73
19931 5	140	32	5/8"-18	1	39.38
19932 2	152	32	5/8"-18	1	41.69

Accesorii centrare
934 Arbore de centrare SDS+ pentru carote

10070 0	14-30	1	14.26
10071 7	32-152	1	27.33

934 Arbore de centrare hexagonal pentru carote

19093 0	14-30	1	10.03
19094 7	32-152	1	17.08

935 Burghiu de centrare

10072 4	6.35	-	70	1	4.60
---------	------	---	----	---	------

METAL

Accesorii



Accesorii

Pastă de găurire



22614-1	50 gr	-	1	6.69
---------	-------	---	---	------

Punctator SW 13 (hex.)



10733-4	100mm	-	1	38.53
---------	-------	---	---	-------

Ac de trasat



Varf placat cu tungsten carbide, corp din plastic si capac protector.

Pentru operatiuni fine fara presari puternice.



10319-0	7x145 mm	metal	1	5.98
---------	----------	-------	---	------

10728-0	8x145 mm	universal	1	28.28
---------	----------	-----------	---	-------

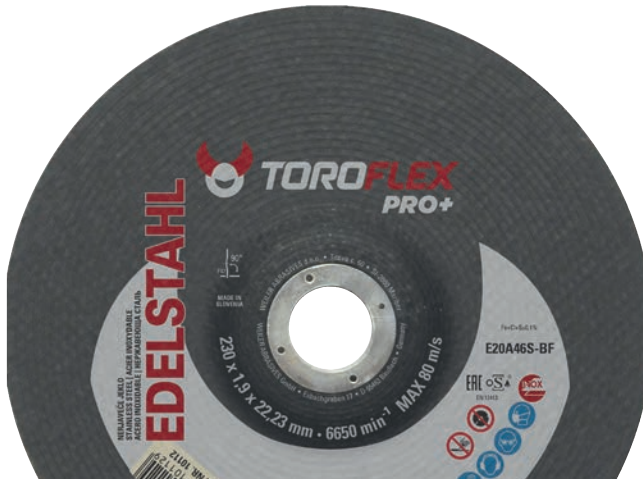

Discuri

METAL
DISCURI ABRAZIVE DE DEBITARE
Disc TOROFLEX PRO+

Linia noastră diversă de discuri Toroflex PRO+ oferă soluții consistente, bine echilibrate și de înaltă performanță.

Toroflex PRO+ Metal este discul ideal pentru cei mai pretențioși utilizatori.

Discurile oferă tăieturi precise și curate. Întărirea dublă oferă rezistență suplimentară pentru tăierea agresivă. Stratul exterior neted reduce frecarea care se traduce printr-o tăiere fără efort și mai puțin recul.

Toroflex PRO+ are o durată superioară de viață și viteză de tăiere pentru o productivitate maximă.

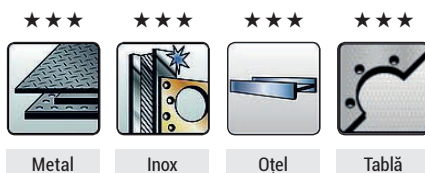

COD	DIAMETRU x GROSIME		€ _{buc}
57110	115 x 1 x 22,23	25	1.48
57120	125 x 1 x 22,23	25	1.58
57150	230 x 1,9 x 22,23	25	3.58

Disc debitare oțel inoxidabil TOROFLEX PRO

Discul abraziv de debitare PRO Inox de la Toroflex este un produs profesional, destinat celor mai înalte cerințe în domeniul debitării metalelor inoxidabile. Ideal pentru tăierea tablelor subțiri, profilelor, tuburilor și oțeluri inoxidabile. Viteză mare de tăiere, suprafețe de tăiere curate, bavuri reduse, nivel de deșeuri și pierdere de material, în urma debitării, foarte reduse.

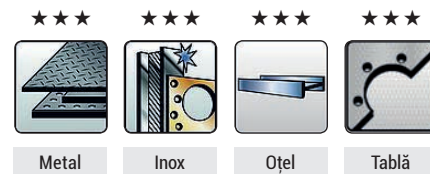

COD	DIAMETRU x GROSIME		€ _{buc}
10014	115X1	25	1.13
10016	115X1.6	25	1.24
10024	125X1	25	1.24
10026	125X1.6	25	1.22
282623	150x1.6	25	2.04
306774	180X1.6	25	2.41
207365	180X2.0	25	2.29
10054	230X1.8	25	2.73
58150	230X2.5	25	2.50

METAL

Discuri

DISCURI ABRAZIVE DE DEBITARE

Disc debitare oțel *Toro Pro*



Discul abraziv de debitare Progress Oțel de la Toroflex este un produs profesional, destinat celor mai înalte cerințe în domeniul debitării metalelor. Performanțele în tăiere, duranță și siguranță în operare sunt caracteristicile de bază ale discurilor pentru debitarea oțelului Progress. Ideal pentru tăierea tablelor subțiri, profilelor, tuburilor. Viteză mare de tăiere, suprafețe de tăiere curate. Bavuri, deșeuri și pierdere de material, în urma debitării, foarte reduse.



COD	DIAMETRU x GROSIME		€ _{buc}
57512	115 x 1 x 22,23	25	1.05
57516	115 x 1,6 x 22,23	25	1.15
335113	125 x 1 x 22,23	25	1.23
12084	125 x 1,6 x 22,23	25	1.20
337244	150 x 1,6 x 22,23	25	1.95
245446	180 x 2 x 22,23	25	2.07
10048	230 x 2 x 22,23	25	2.43
245443	230 x 2,5 x 22,23	25	2.48
10050	230 x 3 x 22,23	25	2.54

Disc debitare oțel *Toro Pro* - pentru mașini staționare



Discurile abrazive de debitare pe mașini staționare sunt produse robuste, destinate tăierii materialelor metalice de volume mari, țevi, profile, tuburi.

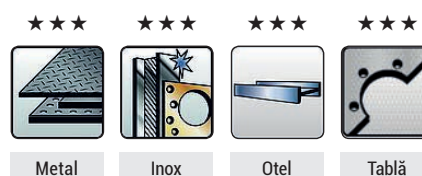

COD	DIAMETRU x GROSIME		€ _{buc}
250666	350 x 2,8 x 25,4	10	7.78
1302025	356 x 3,8 x 25,4	10	7.89
253609	400 x 3 x 25,4	10	11.25



Discuri METAL

DISCURI ABRAZIVE DE DEBITARE

Disc debitare oțel feroviar



Disc specializat în debitarea șinelor de tren, cu viteză crescută de tăiere și duranță mare.

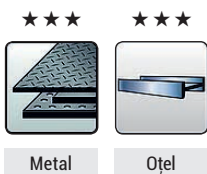

COD	DIAMETRU x GROSIME		buc
1309022	356 x 4 x 22,23	10	12.50

Disc debitare Aluminiu



Disc abraziv specializat în tăierea aluminiului, metalelor neferoase, cupru, alamă, bronz.

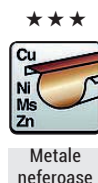

COD	DIAMETRU x GROSIME		buc
11090	125 x 2,5 x 22,23	25	2.14



METAL

Discuri

DISCURI ABRAZIVE DE POLIZARE

Disc polizare Oțel *Toro Pro*



Discul abraziv de polizare Classic de la Toroflex este un produs profesional, destinat celor mai înalte cerințe în domeniul polizării metalelor, eliminării bavurilor și a punctelor de sudură.



COD	DIAMETRU x GROSIME		buc
12020	115 x 6,0 x 22,23	10	2.00
12030	125 x 6,0 x 22,23	10	2.24
12090	230 x 6,0 x 22,23	10	4.97

Disc polizare Inox *Toro Pro*



Discul abraziv de polizare Progress de la Toroflex este un produs profesional, destinat celor mai înalte cerințe în domeniul polizării metalelor inoxidabile, eliminării bavurilor și a punctelor de sudură.



COD	DIAMETRU x GROSIME		buc
58230	125 x 6,0 x 22,23	10	3.26

Disc Lamelar *Toro Pro*



Disc lamelar premium pentru prelucrarea oțelului inoxidabil, oțelurilor călite, metalelor neferoase și a fontei.



COD	DIMENSIUNI	GRANULAȚIE		
61905	125 x 22,23	24	10	3.57
61915	125 x 22,23	40	10	3.57
61925	125 x 22,23	60	10	3.57
61935	125 x 22,23	80	10	3.57
61945	125 x 22,23	100	10	3.57
61955	125 x 22,23	120	10	3.57

PÂNZE CIRCULAR

**Disc circular Ferroline –
Aluminiu/PVC**



COD			NUMĂR DINȚI		
16501	150	16	30	2	59.44
16503	160	16	30	2	58.59
16504	160	20	30	2	81.30
16506	180	20	34	2	72.58
16507	190	30	38	2	98.11
16508	200	30	40	2	79.68
16509	210	30	40	2	86.41
16511	300	30	60	2,2	167.11
16512	300	30	80	2,2	149.10
16514	305	25,4	80	2,2	149.10
16516	400	30	84	3	277.67

Numărul mare de dinți din carbură de tungsten, cât și forma plată a acestora, cu orientare "positive", dau pânzei de fierăstrău circular Ferroline capacități și anduranță excepțională în tăierea a numeroase materiale de diferite forme: tablă, țevi de metal și PVC, aluminiu, cupru, plexiglas, oțel, alamă și panouri de tip Sandwich.



METAL Pânze

PÂNZE PENDULAR

METAL



Pânza MPS 3110 este produsă din oțel rapid cu un conținut ridicat de carbon rezultând un produs foarte rezistent la tăierea metalelor feroase sau neferoase. Dimensiunea și geometria dinților permite pânzei MPS 3110 tăierea celor mai subțiri materiale metalice cu grosimi de până la 0,5 mm.

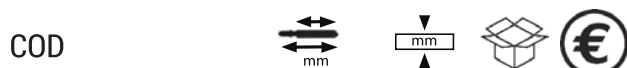

COD					
3110-2	T118G	50/75	0.5-1.5	2	2.86
3110-5	T118G	50/75	0.5-1.5	5	7.22



Pânza MPS 3111 este produsă din oțel rapid cu un conținut ridicat de carbon rezultând un produs foarte rezistent la tăierea metalelor feroase sau neferoase. Dimensiunea și geometria dinților permite pânzei MPS 3111 tăierea celor mai subțiri materiale metalice cu grosimi de până la 1 mm.



COD					
3111-2	T118A	50/75	1.0-3.0	2	2.86
3111-5	T118A	50/75	1.0-3.0	5	7.22



Pânza MPS 3112 este produsă din oțel rapid cu un conținut ridicat de carbon rezultând un produs foarte rezistent la tăierea metalelor feroase sau neferoase. Dimensiunea și geometria dinților permite pânzei MPS 3112 tăierea celor mai subțiri materiale metalice cu grosimi de până la 1 mm. Secțiunea îngustă dă un plus de elasticitate și de rezistență la rupere în cazul tăierilor în linie curbă.



COD					
3112-5	T218A	50/75	1.0-3.0	5	8.62



Pânza MPS 3113 este produsă din oțel rapid cu un conținut ridicat de carbon rezultând un produs foarte rezistent la tăierea metalelor feroase sau neferoase. Dimensiunea și geometria dinților permite pânzei MPS 3113 tăierea materialelor metalice cu grosimi între 2.5-6 mm. Acest interval de dimensiuni face din pânza MPS 3113 cea mai vândută pânză din categoria pânzelor pentru metal.



COD					
3113-2	T118B	50/75	2.5-6.0	2	3.10
3113-5	T118B	50/75	2.5-6.0	5	7.13



Pânza MPS 3413 este produsă din oțel rapid cu un conținut ridicat de carbon rezultând un produs foarte rezistent la tăierea metalelor feroase sau neferoase. Dimensiunea și geometria dinților permite pânzei MPS 3413 tăierea materialelor metalice cu grosimi între 2.5-6 mm.



COD					
3413-2	A 2226 / 5034	50/75	2.5-6.0	2	3.25
3413-5	A 2226 / 5034	50/75	2.5-6.0	5	7.22



Pânza MPS 3115 F Bi-Metal este o pânză cu o combinație perfectă între flexibilitate, dată de corpul pânzei și duritatea excepțională a aliajului de cobalt din care sunt făcuți dinții pânzei. Dimensiunea și geometria dinților permite tăierea unei game largi de metale feroase/neferoase, aluminiu, PVC și panouri tip Sandwich.



COD					
3115-F-2	T318B	110/132	2.5-6.0	2	5.81
3115-F-5	T318B	110/132	2.5-6.0	5	14.49

Pânze METAL



Pânza MPS 3116 este produsă din oțel rapid cu un conținut ridicat de carbon rezultând un produs foarte rezistent la tăierea metalelor neferoase și plastic. Dimensiunea și geometria dinților permite pânzei MPS 3116 tăierea materialelor plastice, plexiglas și metalelor neferoase cu dimensiuni între 2-20 mm.



COD					
3116-5	T101B	75/100	2-20	5	12.95



Panza MPS 3118 este produsă din oțel rapid cu un conținut ridicat de carbon rezultând un produs foarte rezistent la tăierea metalelor feroase/neferoase. Dinții mari ai pânzei MPS 3118 ne permit tăieri rapide în materiale groase de până la 15 mm.



COD					
3118-2	T318B	75/100	3.0 - 15.0	2	3.68
3118-5	T318B	75/100	3.0 - 15.0	5	9.22



Pânza MPS 3119 este produsă din oțel rapid cu un conținut ridicat de carbon rezultând un produs foarte rezistent la tăierea metalelor feroase sau neferoase. Dimensiunea și geometria dinților permite pânzei MPS 3119 tăierea materialelor metalice cu grosimi de până la 15 mm. Secțiunea îngustă dă un plus de elasticitate și de rezistență la rupere în cazul tăierilor în linie curbă.



COD					
3119-5	T318B	75/100	3.0-15.0	5	11.18



UNIVERSAL

VARIETAȚII

« wood »

« metal »



Pânza MPS 3150 F Bi-Metal este o pânză cu o combinație perfectă între flexibilitate, dată de corpul pânzei și duritatea excepțională a aliajului de cobalt din care sunt făcuți dinții pânzei. Geometria variabilă a dinților permit pânzei MPS 3150 F tăierea perfectă atât a materialelor lemnoase cât și a tablei, oțelului și oțelului inoxidabil.

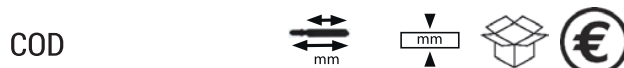

COD					
3150-F-2		110/132	3-100	2	6.11
3150-F-5		110/132	3-100	5	15.24

METAL

Pânze

PÂNZE SABIE



Pânza pentru fierăstrău sabie MPS 4401 Bi-Metal este o pânză cu o combinație perfectă între flexibilitatea dată de corpul pânzei și duritatea excepțională a aliajului de cobalt 8% a dinților acesteia. Pânza MPS 4401 Bi-Metal vă va oferi o mare duranță și viteză la tăierea oțelului sau oțelului inoxidabil. Este alegerea perfectă pentru tăierea țevilor și a diferitelor profile rectangulare închise sau deschise.



Pânza pentru fierăstrău sabie MPS 4401 Bi-Metal este o pânză cu o combinație perfectă între flexibilitatea dată de corpul pânzei și duritatea excepțională a aliajului de cobalt 8% a dinților acesteia. Pânza MPS 4431VP Bi-Metal este recomandată tăierii paletilor, țevilor din diferite materiale, tablei, profilelor rectangulare deschise sau închise, lemnului cu cuie, plasticului ranforsat etc.

COD



COD



COD		mm	mm		€
4401-2	S922F	130/150	1.5-4.0	2	6.74
4401-5	S922F	130/150	1.5-4.0	5	16.82

COD		mm	mm		€
4431-VP-2	S1122VF	180/200	3-150	2	8.18
4431-VP-5	S1122VF	180/200	3-150	5	21.55



Burghie

LEMN

Indicații de folosire

Grupă de produse

Mandrină

Produs

Pagina

PAL laminat



Cofraje



Grinzi



Lemn verde



PAL



Furnir



Lemn tare



Lemn moale



Placaj



	Burghie Lemn		Burghie Grinzi	Burghie cofraje	Burghie		
	CYL		CYL / HEX Plus	CYL / SDS Plus	CYL	CYL	CYL
	Clasic	Freză	Lewis Auger	Burghiu cofraje	Teșitoare	Burghiu reglabil	Burghiu balamale
	76	77	78	79	80	81	81
PAL laminat	★★★		★★★	★★★	★★★	★★★	★★★
Cofraje		★★★	★★★	★★★			
Grinzi	★★★	★★	★★★	★★★	★★★		★★★
Lemn verde	★★★		★★★	★★★	★★★		★★★
PAL	★★	★★	★★★	★★★	★★★	★★★	★★★
Furnir	★★		★★	★★	★★	★★★	★★★
Lemn tare	★★	★★	★	★★★	★★★	★★★	★★★
Lemn moale	★★★	★★★	★★	★★★	★★★	★★★	★★★
Placaj		★★★					

Nivele de calitate

Clasic

Profesional

Profesional Plus

Recomandare de utilizare

 Potrivit
★

 Adecvat
★★

 Recomandat
★★★

LEMN Burghie

Burghie pentru lemn

333 Burghiu clasic pentru lemn

Burghiu robust pentru găurirea lemnului de esență moale și tare. Datorită vârfului de centrare veți reuși, cu burghiul clasic pentru lemn de la Heller, găuri perfecte în orice tip de lemn. Poate fi folosit cu ușurință și pe orice tip de mașină de găurit cu acumulatori.

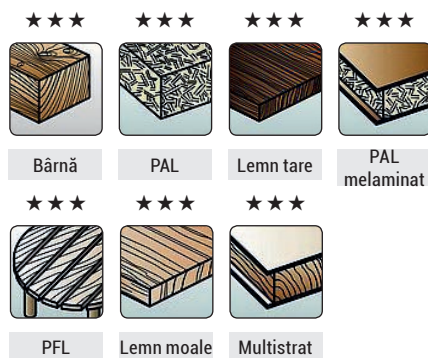

Art. 4010159-	mm Ø	mm L	mm L	mm L	mm L	€
13242 8	3	30	60	3	1	1.81
11910 8	4	43	75	4	1	1.81
11912 2	5	50	85	5	1	1.97
11913 9	6	52	90	6	1	2.03
11915 3	7	68	110	7	1	2.18
11917 7	8	75	120	8	1	2.45
11919 1	9	78	125	9	1	2.76
11920 7	10	80	130	9.5	1	2.85
11921 4	11	90	140	11	1	3.12
11922 1	12	100	150	9.5	1	3.09
11923 8	13	100	150	9.5	1	3.56
11924 5	14	105	160	9.5	1	4.34
11925 2	15	105	170	9.5	1	4.41
11926 9	16	115	180	9.5	1	4.82
11927 6	18	120	190	9.5	1	9.86
11928 3	20	130	200	9.5	1	12.70
23349 1	22	140	210	13	1	13.53
23350 7	24	140	210	13	1	14.59



23351 4	26	150	220	13	1	16.83
23352 1	28	150	220	13	1	18.75
23353 8	30	150	220	13	1	20.65
23354 5	6	200	250	6	1	4.50
23355 2	8	200	250	8	1	5.87
23356 9	10	200	250	9.5	1	7.16
23357 6	12	200	250	9.5	1	7.80
23358 3	14	200	250	9.5	1	8.86
23359 0	16	200	250	9.5	1	9.96
23360 6	18	200	250	9.5	1	13.64
23361 3	20	200	250	9.5	1	15.42

102 Coroană fier - zinc pentru burghiu de lemn

Zencuitorul de la Heller permite, împreună cu burghiul clasic pentru lemn, găurirea și obținerea sanfrenului dintr-o singură operațiune, având și rol de opritor.

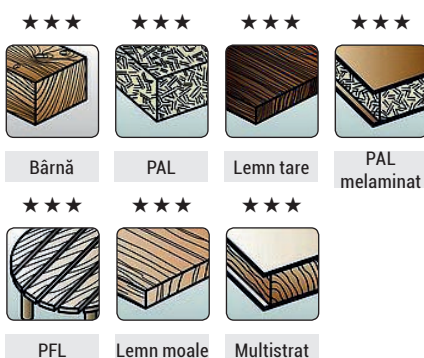

Art. 4010159-	mm Ø	mm L	mm L	mm L	mm L	€
11857 6	3	16	25	1	1	16.42
11858 3	3.5	16	25	1	1	16.42
11859 0	4	16	25	1	1	15.38
11861 3	5	16	25	1	1	15.38
11863 7	6	16	25	1	1	15.38

Burghie

LEMN

333 Truse de Burghie Clasice pentru lemn

Art. 4010159-	mm		€
16872 4	Ø 4/5/6/8/10	5	11.12
18736 7	Ø 3/4/5/6/7/8/9/10	8	17.86
24646 0	Ø 3 / 4 / 5 / 6 / 7 / 8 / 9 / 10 / 11 / 12	10	29.98

330 Burghiu freză plat pentru lemn

Burghiul freză plat de la Heller este ideal pentru realizarea găurilor de mari diametre, până la 40mm, în lemn de esență moale. Este rapid, precis și exact în găurire. Extensiile care pot fi comandate separat permit obținerea unor găuri foarte adânci, îngropate sau nu, până la 700mm. Este ideal de folosit pe mașinile de găurit cu acumulatori.

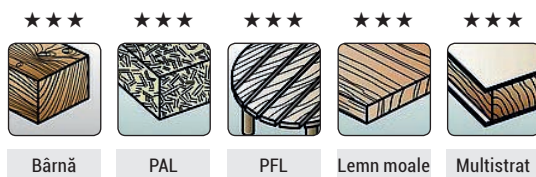

Art. 4010159-	mm		€
19053 4	6	- 152 1	3.68
19054 1	8	- 152 1	3.68
19055 8	10	- 152 1	3.68
19056 5	12	- 152 1	3.70
21787 3	13	- 152 1	3.83
19057 2	14	- 152 1	4.03
19058 9	16	- 152 1	4.14
21788 0	17	- 152 1	4.14
19059 6	18	- 152 1	4.14
21789 7	19	- 152 1	4.55



Art. 4010159-	mm		€
19060 2	20	- 152 1	4.43
19061 9	22	- 152 1	4.51
19062 6	24	- 152 1	4.70
19063 3	25	- 152 1	4.82
19064 0	28	- 152 1	5.64
19065 7	30	- 152 1	6.14
19066 4	32	- 152 1	6.38
19067 1	35	- 152 1	7.06
22439 0	36	- 152 1	7.42
19068 8	38	- 152 1	7.65
21790 3	40	- 152 1	8.53
27785 3	6	- 400 1	5.66
23377 4	8	- 400 1	5.92
23362 0	10	- 400 1	6.03
23363 7	12	- 400 1	6.19
23364 4	14	- 400 1	6.56
23365 1	16	- 400 1	6.56
23366 8	18	- 400 1	6.65
23367 5	20	- 400 1	6.85
23378 1	22	- 400 1	7.51
23380 4	24	- 400 1	8.00
23381 1	25	- 400 1	8.00

330 Trusă burghie freză plate pentru lemn

Art. 4010159-	mm		€
19069 5	Ø 10/13/16/19/22/25	6	24.45
26508 9	Ø 10/12/14/16/18/20/22/25/30/35/40	11	46.38

LEMN Burghie

331 Extensie pentru burghie plate pentru lemn



Prelungitorul QuickBit este un accesoriu al gamei cu același nume, cu o lungime de 300 mm. Optimizează forarea în locuri dificile. Prinderea extensiei este hexagonală și este ideală pentru fixarea în mandrina mașinii.



19070 1	*1 Hex *2 QuickChange connection	300	1	21.81
---------	--	-----	---	-------

Burghie pentru grinzi

398 Burghiu sfredel Lewis Auger - prindere Hexagonală

Burghiul Lewis Auger de la Heller este cea mai potrivită soluție pentru găurirea grinzilor sau a oricăror alte materiale lemnoase de esență tare. Datorită vârfului de centrare, marginilor ascuțite și a oțelului de înaltă calitate din care este confecționat, burghiul sfredel de la Heller are o performanță excepțională în găurirea materialelor lemnoase dificile dar și o durată de exploatare extinsă.

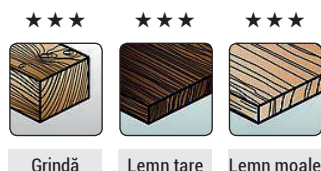

19029 9	6	160	235	1	10.89
19030 5	8	155	235	1	10.89
19031 2	10	155	235	1	10.89
19032 9	12	155	235	1	11.86

Art. 4010159	mm	mm	mm	Box	€
19033 6	14	155	235	1	12.83
19034 3	16	155	235	1	13.63
23300 2	18	155	235	1	16.64
23301 9	19	155	235	1	18.25
23302 6	20	155	235	1	18.25
23303 3	22	150	235	1	19.86
23304 0	24	145	235	1	23.14
23305 7	25	145	235	1	26.13
23306 4	26	145	235	1	26.13
23307 1	28	145	235	1	28.61
23308 8	30	145	235	1	33.75
23309 5	32	145	235	1	41.35
15484 0	10	215	300	1	21.46
15485 7	12	215	300	1	20.42
15486 4	14	215	300	1	20.42
15487 1	16	215	300	1	22.04
15488 8	18	210	300	1	23.43
15489 5	20	210	300	1	25.58
15490 1	22	205	300	1	37.26
23310 1	8	375	460	1	20.80
19035 0	10	375	460	1	19.86
19036 7	12	375	460	1	21.68
19037 4	14	375	460	1	25.19
19038 1	16	375	460	1	27.37
19039 8	18	370	460	1	30.09
19040 4	20	370	460	1	31.35
19041 1	22	365	460	1	35.29
19042 8	24	365	460	1	40.33
19043 5	26	365	460	1	46.51
19044 2	28	365	460	1	49.68
19045 9	30	360	460	1	53.48
19046 6	32	360	460	1	69.17
24177 9	8	515	600	1	28.85
23311 8	10	515	600	1	28.83
23312 5	12	515	600	1	30.17
23313 2	14	515	600	1	34.02
23314 9	16	515	600	1	37.17
23315 6	18	515	600	1	40.18

Burghie

LEMN

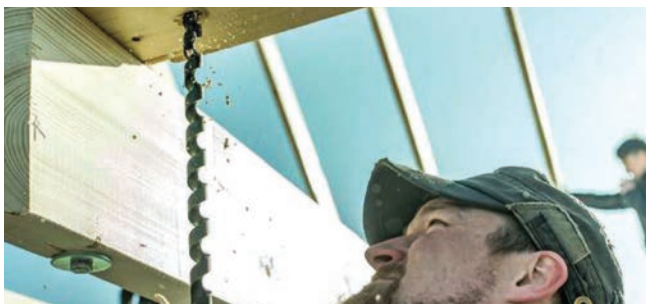

Art. 4010159	mm Ø	mm	mm	mm	Box	€
23316 3	20	515	600	1		43.07
23317 0	22	515	600	1		45.45
23318 7	24	515	600	1		51.27
23319 4	26	505	600	1		63.41
23320 0	28	505	600	1		73.28
23321 7	30	500	600	1		88.45
23322 4	32	500	600	1		98.46

398/06 Truse burghie Lewis Auger

Art. 4010159	mm Ø	mm	mm	Box	€
18980 4	Ø 6/8/10/12/14/16			6	72.95
18981 1	Ø 10/12/14/16/18/20			6	159.97

398/18 Burghiu sfredel Lewis Auger - SDS-Plus



Art. 4010159	mm Ø	mm	mm	mm	Box	€
22701 8	6	50	200	1		23.76
22702 5	8	50	200	1		23.76
22703 2	10	150	235	1		23.76
22704 9	12	150	235	1		27.54
22705 6	16	150	235	1		30.67
22706 3	20	150	235	1		33.39
22707 0	22	150	235	1		36.57
22708 7	25	150	235	1		39.67

Burghie pentru cofraje

337 Burghiu pentru cofraje



Burghiu special, destinat găuririi cofrajelor pentru beton. Datorită oțelurilor folosite în procesul de fabricare acest burghiu este deosebit de performant chiar și în cazul în care cofrajele prezintă reziduuri de beton. Disponibil cu prindere cilindrică dar și SDS Plus (a se folosi doar pe rotație, fără percuție).

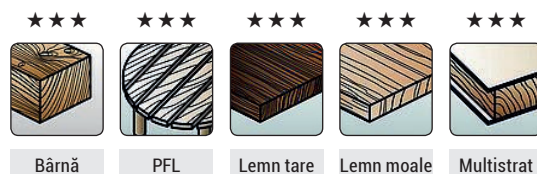

Art. 4010159	mm Ø	mm	mm	mm	Box	€
12091 3	8	350	400	6	1	10.32
12092 0	10	350	400	8	1	11.85
12093 7	12	350	400	8	1	15.06
12094 4	14	350	400	8	1	18.06
12095 1	16	350	400	10	1	22.01
12096 8	18	350	400	10	1	29.36
12097 5	20	350	400	10	1	34.34
12098 2	22	350	400	10	1	38.91
12099 9	24	350	400	11	1	51.55
12100 2	26	350	400	11	1	59.90
12101 9	28	350	400	11	1	63.63
12102 6	30	350	400	11	1	71.07
12103 3	8	550	600	6	1	10.90
12104 0	10	550	600	8	1	13.20
12105 7	12	550	600	8	1	16.76
12106 4	14	550	600	8	1	18.90
12107 1	16	550	600	10	1	23.81
12108 8	18	550	600	10	1	32.59
12109 5	20	550	600	10	1	37.95
12110 1	22	550	600	10	1	42.77
12111 8	24	550	600	11	1	54.89
12112 5	26	550	600	11	1	65.30

LEMN

Burghie

Art. 4010159-	mm	mm	mm	mm	mm	€
12113 2	28	550	600	11	1	68.55
12114 9	30	550	600	11	1	77.39
12115 6	8	750	800	8	1	12.05
12116 3	10	750	800	8	1	14.58
12117 0	12	750	800	8	1	19.45
12118 7	14	750	800	8	1	23.70
12119 4	16	750	800	10	1	28.61
12120 0	18	750	800	10	1	35.46
12121 7	20	750	800	10	1	41.94
12122 4	22	750	800	10	1	48.12
12123 1	24	750	800	11	1	59.15
12126 2	30	750	800	11	1	88.07
13312 8	12	950	1000	8	1	25.22

338 Burghiu cu prindere SDS-Plus pentru cofraje



Burghiu special, destinat găuririi cofrajelor pentru beton. Datorită oțelurilor folosite în procesul de fabricare acest burghiu este deosebit de performant chiar și în cazul în care cofrajele prezintă reziduuri de beton. Disponibil cu prindere cilindrică dar și SDS Plus (a se folosi doar pe rotație, fără percuție).

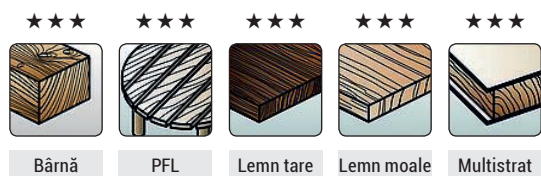

Art. 4010159-	mm	mm	mm	mm	mm	€
19047 3	10	350	400	1	1	25.58
19048 0	12	350	400	1	1	29.06
19049 7	14	350	400	1	1	30.84
19050 3	16	350	400	1	1	42.50
19051 0	18	350	400	1	1	53.56
19052 7	20	350	400	1	1	60.25
23325 5	22	350	400	1	1	75.99

Art. 4010159-	mm	mm	mm	mm	mm	€
23326 2	24	350	400	1	1	93.71
23327 9	26	350	400	1	1	112.64
23328 6	28	350	400	1	1	120.91
23329 3	30	350	400	1	1	134.25
23330 9	10	550	600	1	1	29.63
23331 6	12	550	600	1	1	32.98
23332 3	14	550	600	1	1	36.36
23333 0	16	550	600	1	1	48.91
23334 7	18	550	600	1	1	59.80
23335 4	20	550	600	1	1	66.94
23336 1	22	550	600	1	1	78.96
23337 8	24	550	600	1	1	98.23
23338 5	26	550	600	1	1	116.45
23339 2	28	550	600	1	1	123.35
23340 8	30	550	600	1	1	138.22
26184 5	12	950	1000	1	1	50.51

122 Teșitoare pentru lemn

Realizeaza cu succes operațiunea de zencuire pentru orice șurub. Are aplicații în suprafețe lemnoase de orice duritate. Este prevăzut cu 5 lame pentru precizia lucrării. Prinderea teșitorului este cilindrică. Pot fi obținute zencuiri la diametrul dorit, datorită disponibilității acestui produs într-o varietate de mărimi!

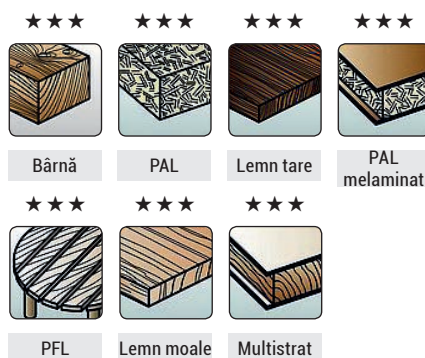

Art. 4010159-	mm	mm	mm	mm	mm	€
12009 8	13	-	80	8	1	13.45
12010 4	16	-	90	8	1	15.33
12011 1	20	-	100	8	1	18.83

Burghie **LEMN**



396 Burghiu pentru balamale

Burghiu profesional destinat efectuării găurilor îngropate în orice tip de materiale lemnoase. Cea mai frecventă utilizare este pentru efectuarea găurilor pentru balamale în lemn sau PAL. Burghiul pentru balamale de la Heller poate fi folosit cu ușurință pe mașinile de găurit cu acumulatori.

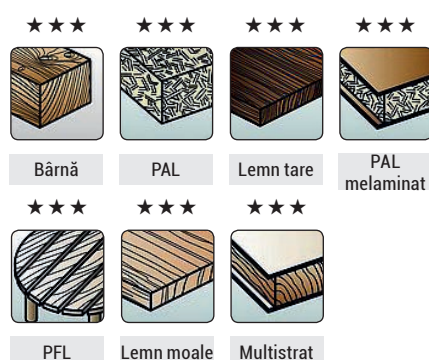

106 Burghiu reglabil pentru lemn



Burghiul cu diametru reglabil de la Heller permite executarea de găuri în orice tip de material lemnoas, cu diametre ce variază de la 22 mm la 76 mm.



12086 9	22-76	125	185	13	1	94.09

12027 2	10	1	13.06
12028 9	12	1	14.00
12029 6	14	1	15.16
12030 2	15	1	15.44
12031 9	16	1	15.44
12032 6	18	1	16.32
12033 3	20	1	17.60
12034 0	22	1	18.54
12035 7	24	1	19.48
12036 4	25	1	20.12
12037 1	26	1	20.12
12038 8	28	1	21.43
12039 5	30	1	22.95
12040 1	32	1	25.32
12041 8	34	1	27.00
12042 5	35	1	27.94
12043 2	36	1	28.00
12044 9	38	1	32.61
12045 6	40	1	34.83
12046 3	45	1	39.76
12047 0	50	1	44.31

LEMN Burghie

790 Burghiu pentru balamale mașină staționară

Soluția perfectă pentru balamale! Ideal pentru folosirea cu mașini staționare. Vârful de centrare scurt facilitează crearea de cavități pentru balamale în plăci lemnoase subțiri. Durata de viață prelungită datorită vârfului de centrare HSS. Precizia forării și durata de viață prelungită este asigurată de cele 2 lame prevăzute cu carbură de tungsten și cele 2 lame principale. Pot fi obținute forări la diametrul dorit, datorită disponibilității acestui produs într-o varietate de mărimi!



Art. 4010159-	mm	Box	€
14920 4	20	1	28.78
10705 1	25	1	27.87
10706 8	26	1	27.87
10707 5	30	1	27.87
10709 9	35	1	28.52

396 Truse freze pentru balamale

Art. 4010159-	mm	Box	€
18991 0	Ø 15/20/25/30/35	5	101.09
18995 8	Ø 10/15/20/22/25/30/35	7	131.47
18996 5	Ø 10/12/14/15/16/20/22/24/25/30/32/35/40/45/50	15	326.80



3390/09 Set burghie lemn / zidărie / metal Ø5 ÷ Ø8

Art. 4010159-	mm	Box	€
17741 2	3 x Ø 5/6/8	9	18.86







Pânze **LEMN**

Pânze fierăstrău pendular

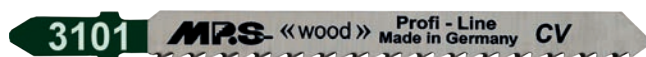
PAL, PARCHET

Pânzele MPS 3101, 3401, 3101L sunt produse dintr-un oțel înalt aliat de chrom-vanadium. Dinții pânzelor sunt astfel poziționați încât să producă o tăiere fină a materialului fără a rupe din suprafața sa. Acest fapt le recomandă în special pentru tăierea materialelor a căror suprafață trebuie protejată cum sunt PAL-ul sau parchetul. Se recomandă trasarea modelului de tăiere pe spatele materialului.



COD    

3101-2	T101B	75/100	3-30	2	2.70
3101-5	T101B	75/100	3-30	5	6.80



COD    

3101-L-2	ExtraLong	110/132	4-100	2	3.64
3101-L-5	ExtraLong	110/132	4-100	5	8.73

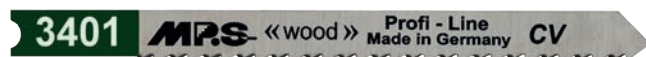

COD    

3401-2	A 2201/5035	75/100	3-30	2	2.74
3401-5	A 2201/5035	75/100	3-30	5	6.89



Pânzele MPS 3102, 3402, 3102 L sunt produse dintr-un oțel înalt aliat de chrom-vanadium. Dinții pânzelor sunt astfel poziționați încât să producă o tăiere fină a materialului fără a rupe din suprafața sa. Acest fapt o recomandă în special pentru tăierea materialelor a căror suprafață trebuie protejată cum sunt PAL-ul sau parchetul. Se recomandă trasarea modelului de tăiere pe fața materialului.

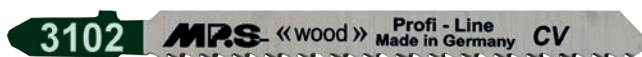

COD    

3102-2	T101BR	75/100	3-30	2	2.83
3102-5	T101BR	75/100	3-30	5	7.14



COD    

3102-L-5	ExtraLong	110/132	4-100	2	8.73
----------	-----------	---------	-------	---	------

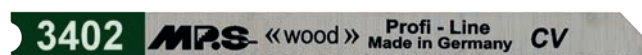

COD    

3402-2		75/100	3-30	2	2.86
3402-5		75/100	3-30	5	7.21

Pânza MPS 3145 INOVATION este produsă dintr-un oțel înalt aliat de chrom-vanadium. Dinții pânzei 3145 INOVATION sunt astfel poziționați încât să producă o tăiere fină a materialului fără a rupe din suprafața sa. Acest fapt o recomandă în special pentru tăierea materialelor a căror suprafață trebuie protejată cum sunt PAL-ul sau parchetul. Trasarea modelului de tăiere se poate face pe ambele părți ale PAL-ului.



COD    

3145-2		75/100	6-30	2	3.21
3145-5		75/100	6-30	5	7.45

LEMN Pânze

PAL

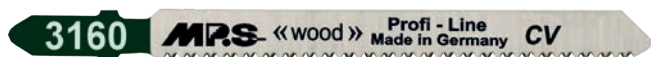

Tăieturi fără aşchiere în lemn de esență tare sau moale, plăci multi strat de lemn, materiale sintetice.

COD

3160-2	Spitzzahn	75/100	3-60	2	3.21
3160-5	Spitzzahn	75/100	3-60	5	7.45



Designul inovator al pânzei MPS 3160 PC – SKELETON are ca scop ventilarea eficientă a corpului pânzei în timpul tăierii. Acest fapt permite o geometrie unică a secțiunii verticale a pânzei care conduce la realizarea unor tăieri perfect drepte. De asemenea pânza 3160 PC execută tăieri curate fără aşchieri în PAL, parchet și alte materiale lemnoase.

COD

3160-PC-5	ExtraLong	75/100	3-60	2	4.93
-----------	-----------	--------	------	---	------

PAL



Pânza MPS 3171 este produsă dintr-un oțel înalt aliat de chrom-vanadium. Secțiunea îngustă dă un plus de elasticitate și de rezistență la rupere în cazul tăierilor în linie curbă.

COD

3171-2	T101A0	50/75	2-20	2	2.74
3171-5	T101A0	50/75	2-20	5	6.89



Diții orientați radial asigură o tăiere foarte fină în materiale lemnoase și Pal.

MAI MULTE INFORMAȚII



COD

3161-2		75/100	3-60	2	3.58
3161-5		75/100	3-60	5	8.40







Pânze **LEMN**

PAL



Pânza MPS 3471 este produsă dintr-un oțel înalt aliat de chrom-vanadium. Secțiunea îngustă dă un plus de elasticitate și de rezistență la rupere în cazul tăierilor în linie curbă.

COD    

3471-2	Spitzzahn	50/75	2-20	2	2.81
--------	-----------	-------	------	---	------



Pânza MPS 3180 este produsă dintr-un oțel înalt aliat de chrom-vanadium. Dinții pânzei 3180 sunt astfel poziționați încât să producă o tăiere fină a materialului fără a rupe din suprafața sa. Acest fapt o recomandă în special pentru tăierea materialelor a căror suprafață trebuie protejată cum sunt PAL-ul sau parchetul.

Dinții puternici ai pânzei MPS 3180 îi permit tăierea eficientă a materialelor lemnoase de esență tare și cu secțiuni mare cum sunt blaturile de bucătărie. De asemenea pânza MPS 3180 se bucură de o excepțională duranță.

COD    





3180-2	T234X	90/115	3-66	2	6.30
3180-5	T234X	90/115	3-66	5	15.73



Poziționarea inovativă a dinților pe ambele muchii conferă pânzei MPS 3182 o versatilitate excepțională. Pe lângă posibilitatea efectuării celor mai dificile tăieri curbe, pânza MPS 3182 oferă în premieră posibilitatea de a schimba sensul tăierii fără a scoate pânza din material. Astfel cele mai dificile lucrări în PAL, parchet și alte materiale lemnoase putând fi făcute rapid, eficient și confortabil.

MAI MULTE
INFORMAȚII



COD    

3182-2	ExtraLong	95/115	3-80	2	5.52
3182-5	ExtraLong	95/115	3-80	5	13.79

LEMN



Ideal pentru tăieri drepte. Tăieri de mare viteză, curate, în lemn tare, lemn moale și placaj.

COD    

3104-2	T144D	75/100	5-50	2	2.18
3104-5	T144D	75/100	5-50	5	5.52

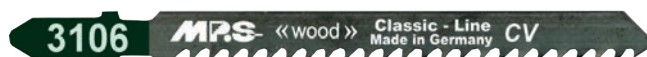





Pânza MPS 3106 este o pânză produsă dintr-un oțel înalt aliat de chrom-vanadium. Dinții pânzei sunt poziționați astfel încât să permită o tăiere rapidă și eficientă a lemnului. Nu este recomandată pentru tăierea PAL-ului.

COD    

3106-2	T111C	75/100	4-50	2	2.11
3106-5	T111C	75/100	4-50	5	4.77



COD    

3106-L-2	ExtraLong	110/132	6-100	2	2.69
3106-L-5	ExtraLong	110/132	6-100	5	6.48



Pânza MPS 3406 este o pânză produsă dintr-un oțel înalt aliat de chrom-vanadium. Dinții pânzei sunt poziționați astfel încât să permită o tăiere rapidă și eficientă a lemnului. Nu este recomandată pentru tăierea PAL-ului.

COD    

3406-2	A 2201/5035	75/100	4-50	2	2.26
3406-5	A 2201/5035	75/100	4-50	5	4.77

LEMN Pânze



UNIVERSALE



Pânza MPS 3150 F Bi-Metal este o pânză cu o combinație perfectă între flexibilitate, dată de corpul pânzei și duritatea excepțională a aliajului de cobalt din care sunt făcuți dinții pânzei. Geometria variabilă a dinților permit pânzei MPS 3150 F tăierea perfectă atât a materialelor lemnoase cât și a tablei, oțelului și oțelului inoxidabil.

MAI MULTE INFORMAȚII



COD    

3150-F-2	T101BR	110/132	3-100	2	6.11
3150-F-5	T101BR	110/132	3-100	5	15.24

Pânze fierăstrău sabie



Pânza pentru fierăstrău sabie MPS 4041 este produsă dintr-un oțel înalt aliat de crom-vanadium. Folosind pânza MPS 4041 în plastic, MDF, lemn, lemn de construcții, veți beneficia de o excepțională eficiență a tăierii.

COD    

4041-2	S811H	130/150	3-100	2	4.76
4041-5	S811H	130/150	3-100	5	11.86





Pentru tăieri rapide, curate, în lemn de esență tare și moale, PAL, placaj și materiale sintetice.

COD    

4010-2	S1344D	280/300	6-250	2	6.78
4010-5	S1344D	280/300	6-250	5	17.79



Pânza pentru fierăstrău sabie MPS 4061 este produsă dintr-un oțel înalt aliat de crom-vanadium. Folosind pânza MPS 4061 în plastic, MDF, lemn, lemn de construcții veți beneficia de o excepțională eficiență a tăierii în special în materialele cu secțiuni mari și foarte mari.

COD    

4061-2	S1211K	280/300	6-250	2	7.92
4061-5	S1211K	280/300	6-250	5	19.81



Pânze fierăstrău circular

Pânze fierăstrău circular pentru PAL-MDF



Numărul mare de dinți din carbură de tungsten, forma și poziționarea lor alternativă, cu orientare "positive", oferă acestei pânze de fierăstrău circular o capacitate și duranță excepțională în PAL și MDF, lemn, lemn tare, blat bucătărie, parchet.

Se recomandă utilizarea incizorului pentru a efectua pretăierea în PAL și MDF.

COD			NUMĂR DINȚI		€
18207	160	20	34	2.8	47.36
18221	190	30	42	2.8	58.47
18234	230	30	42	2.8	58.39
12005	300	20	72	2.8	124.87
12006	300	20	96	2.8	137.86
12008	350	20	54	2.8	133.49
12009	350	20	84	2.8	160.62
12011	400	20	60	2.8	191.57
12012	400	20	96	2.8	182.96

Pânze fierăstrău circular pentru lemn



Dinții puternici din carbură de tungsten ai pânzei de fierăstrău circular pentru lemn vă vor oferi o tăiere rapidă și eficientă, de asemenea o mare duranță la tăierea lemnului moale și tare, lemnului pentru construcții și lemn verde.

COD			NUMĂR DINȚI		€
18001	130	16	12	2.8	23.29
18006	140	20	12	2.8	24.34
18010	150	20	12	2.8	28.18
18014	160	20	14	2.8	31.96
18020	170	20	14	2.8	32.74
18028	190	20	14	2.8	35.64
18033	200	20	16	2.8	48.73
18036	210	20	16	2.8	53.64
18041	230	20	20	2.8	49.31
18046	240	20	16	2.8	55.80
14006	450	30	40	2.8	153.91
14007	500	30	44	2.8	184.70

BIȚI

INDUSTRY Bit



Bitul Industrial de la Witte este un produs de înaltă calitate, fabricat în Germania. Pentru a îndeplini cerințele foarte ridicate ale utilizatorilor industriali, producătorul Witte recurge la un proces complex de călire prin care obține o duritate a bit-ului în intervalul 59 – 61 HRC. Biții industriali de la Witte sunt produși doar din oțeluri de cea mai înaltă calitate obținându-se astfel o rezistență la torsiune și o durată de viață mult peste normele germane în domeniu.





BIȚI

PHILIPS





COD	SORTIMENT		
270202000	BIT PH 1 - 25 mm WITTE	1	0.43
270212000	BIT PH 2 - 25 mm WITTE	1	0.43
270222000	BIT PH 3 - 25 mm WITTE	1	0.43





COD	SORTIMENT		
275202000	BIT PH 1 - 50 mm WITTE	1	1.40
275212000	BIT PH 2 - 50 mm WITTE	1	1.40
275222000	BIT PH 3 - 50 mm WITTE	1	1.40





COD	SORTIMENT		
27455	BIT PH 2 - 70 mm WITTE	1	2.56
27456	BIT PH 2 - 90 mm WITTE	1	2.78
27457	BIT PH 2 - 110 mm WITTE	1	3.69
27458	BIT PH 2 - 125 mm WITTE	1	5.26
27459	BIT PH 2 - 150 mm WITTE	1	5.65

POZIDRIV





COD	SORTIMENT		
270452000	BIT PZ 1 - 25 mm WITTE	1	0.43
270462000	BIT PZ 2 - 25 mm WITTE	1	0.43
270472000	BIT PZ 3 - 25 mm WITTE	1	0.43



COD	SORTIMENT		
275452000	BIT PZ 1 - 50 mm WITTE	1	1.40
275462000	BIT PZ 2 - 50 mm WITTE	1	1.40
275472000	BIT PZ 3 - 50 mm WITTE	1	1.40



COD	SORTIMENT		
27565	BIT PZ 2 - 70 mm WITTE	1	2.56
27566	BIT PZ 2 - 90 mm WITTE	1	2.78
27567	BIT PZ 2 - 110 mm WITTE	1	3.69
27568	BIT PZ 2 - 125 mm WITTE	1	5.26
27569	BIT PZ 2 - 150 mm WITTE	1	5.65

BIȚI

TORX



COD	SORTIMENT		
295032000	BIT TX 10 - 25 mm WITTE	1	0.60
295042000	BIT TX 15 - 25 mm WITTE	1	0.60
295052000	BIT TX 20 - 25 mm WITTE	1	0.60
295062000	BIT TX 25 - 25 mm WITTE	1	0.60
295082000	BIT TX 30 - 25 mm WITTE	1	0.60
295092000	BIT TX 40 - 25 mm WITTE	1	0.60



COD	SORTIMENT		
29603	BIT TX 10 - 50 mm WITTE	1	3.36
29604	BIT TX 15 - 50 mm WITTE	1	2.92
29605	BIT TX 20 - 50 mm WITTE	1	2.92
29606	BIT TX 25 - 50 mm WITTE	1	2.92
29608	BIT TX 30 - 50 mm WITTE	1	2.92
29609	BIT TX 40 - 50 mm WITTE	1	2.92

FLAT



COD	SORTIMENT		
26410	Bit 0.5 x 4.0 25 mm	1	0.81
26411	Bit 0.6 x 4,5 25 mm	1	0.81
26412	Bit 0.8 x 5.5 25 mm	1	0.81
26413	Bit 1.0 x 6.0 25 mm	1	0.81
26414	Bit 1.2 x 6.5 25 mm	1	0.81

HEXAGONAL



COD	SORTIMENT		
27081	Bit SW 2	1	0.81
27083	Bit SW 3	1	0.81
27084	Bit SW 4	1	0.81
27085	Bit SW 5	1	0.81
27086	Bit SW 6	1	0.81
27087	Bit SW 8	1	0.81

BIȚI

Bit Tubular HEX

262312000	SW 5	1	4.64
262322000	SW 5,5	1	4.64
262342000	SW 7	1	4.55
262352000	SW 8	1	4.55
262372000	SW 10	1	4.64
262402000	SW 13	1	5.24

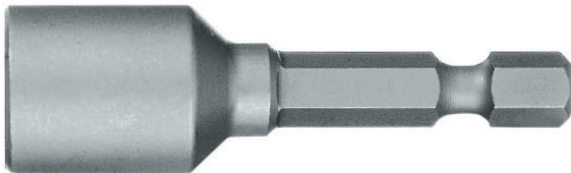

Trusă INDUSTRY Bit TX - 11pc



COD	SORTIMENT		
28466	Adaptor magnetic 60 mm	1	19.78
	BIT TX 10 - 25 mm WITTE	1	
	BIT TX 15 - 25 mm WITTE	2	
	BIT TX 20 - 25 mm WITTE	2	
	BIT TX 25 - 25 mm WITTE	2	
	BIT TX 30 - 25 mm WITTE	2	
	BIT TX 40 - 25 mm WITTE	1	

Trusă INDUSTRY Bit PH-PZ - 11pc



COD	SORTIMENT		
28464	Adaptor magnetic 60 mm	1	17.74
	BIT PH 1 - 25 mm WITTE	1	
	BIT PH 2 - 25 mm WITTE	2	
	BIT PH 3 - 25 mm WITTE	2	
	BIT PZ 1 - 25 mm WITTE	2	
	BIT PZ 2 - 25 mm WITTE	2	
	BIT PZ 3 - 25 mm WITTE	1	



BIȚI



TIN Bit

Bitul titanizat de la Witte este un produs ultra profesional ce beneficiază, pe lângă toate calitățile biților din gama Industrial (59-61 HRC, rezistență sporită la torsiune, durată mare de viață) de o acoperire cu nitrură de titan, un material de natură ceramică extrem de dur folosit pentru îmbunătățirea exponențială a proprietăților suprafeței oțelului. Astfel obținem un bit cu rezistență și durată de viață excepțională, făcându-l potrivit pentru cele mai dificile operațiuni de înșurubare.





PHILIPS





COD	SORTIMENT		
27320	BIT PH 1 TIN - 25 mm WITTE	1	1.05
27321	BIT PH 2 TIN - 25 mm WITTE	1	1.05
27322	BIT PH 3 TIN - 25 mm WITTE	1	1.05





COD	SORTIMENT		
27551	BIT PH 1 TIN - 50 mm WITTE	1	3.37
27552	BIT PH 2 TIN - 50 mm WITTE	1	3.37
27553	BIT PH 3 TIN - 50 mm WITTE	1	3.37

POZIDRIV



COD	SORTIMENT		
27345	BIT PZ 1 TIN - 25 mm WITTE	1	1.05
27346	BIT PZ 2 TIN - 25 mm WITTE	1	1.05
27347	BIT PZ 3 TIN - 25 mm WITTE	1	1.05





COD	SORTIMENT		
27541	BIT PZ 1 TIN - 50 mm WITTE	1	3.37
27542	BIT PZ 2 TIN - 50 mm WITTE	1	3.37
27543	BIT PZ 3 TIN - 50 mm WITTE	1	3.37



BIȚI

TORX





COD	SORTIMENT		
29513	BIT TX 10 TIN - 25 mm WITTE	1	1.75
29514	BIT TX 15 TIN - 25 mm WITTE	1	1.75
29515	BIT TX 20 TIN - 25 mm WITTE	1	1.75
29516	BIT TX 25 TIN - 25 mm WITTE	1	1.75
29518	BIT TX 30 TIN - 25 mm WITTE	1	1.75
29519	BIT TX 40 TIN - 25 mm WITTE	1	1.75



COD	SORTIMENT		
29613	BIT TX 10 TIN - 50 mm WITTE	1	3.37
29614	BIT TX 15 TIN - 50 mm WITTE	1	3.37
29615	BIT TX 20 TIN - 50 mm WITTE	1	3.37
29616	BIT TX 25 TIN - 50 mm WITTE	1	3.37
29618	BIT TX 30 TIN - 50 mm WITTE	1	3.37
29619	BIT TX 40 TIN - 50 mm WITTE	1	3.37

Trusă TIN Bit PH-PZ



COD	SORTIMENT		
25104	Adaptor magnetic 60 mm	1	38.06
	BIT PH 1 TIN - 25 mm WITTE	1	
	BIT PH 2 TIN - 25 mm WITTE	1	
	BIT PH 3 TIN - 25 mm WITTE	1	
	BIT PZ 1 TIN - 25 mm WITTE	1	
	BIT PZ 2 TIN - 25 mm WITTE	1	
	BIT PZ 3 TIN - 25 mm WITTE	1	



BIȚI

ADAPTORI

Adaptor magnetic - HEX





Adaptorul magnetic Hex de la Witte, produs din oțel inoxidabil de cea mai înaltă calitate, este dotat cu un magnet puternic permanent și cu un inel interior care împiedică ieșirea accidentală a bitului. Se poate utiliza la înfiletări chiar cu o abatere de 20 grade de la perpendiculară. Este disponibil într-o gamă largă de lungimi de la 60 mm până la 200 mm.

COD	SORTIMENT		
26006	Adaptor magnetic 60 mm	1	2.14
26001	Adaptor magnetic 75 mm	1	2.94
26014	Adaptor magnetic 150 mm	1	5.52
26024	Adaptor magnetic 200 mm	1	6.26

Adaptor magnetic SDS PLUS



Adaptorul magnetic SDS Plus de la Witte, produs din oțel inoxidabil de cea mai înaltă calitate, este dotat cu un magnet puternic permanent și cu un inel interior care împiedică ieșirea accidentală a bitului. Se poate utiliza la înfiletări chiar cu o abatere de 20 grade de la perpendiculară.

COD	SORTIMENT		
26009	Adaptor magnetic SDS Plus 100 mm	1	4.78

Adaptor Big



Adaptorul magnetic BiG de la Witte este un produs multifuncțional. Primul magnet, cel aflat în interiorul adaptorului ține bitul, cel de-al doilea magnet, sub formă de coroana va ține șurubul. Datorită posibilității de reglare în funcție de adâncimea amprenteii șurubului, acesta va putea fi practic atașat adaptorului, în continuarea sa. Astfel vom putea face operațiuni de înfiletare, în locuri greu accesibile, fără a fi necesară susținerea inițială cu mâna a șurubului. De asemenea adaptorul magnetic BiG are și funcție de opritor, diametrul său mare nepermițând intrarea adânc în material. Se utilizează cu succes în efectuarea de înfiletări în serie mare în gips carton, PAL, MDF.

COD	SORTIMENT		
28310	Adaptor Big	1	8.56



Ancore chimice



ANCORE CHIMICE



EPOXY 21

V-PLUS

POLY-SF

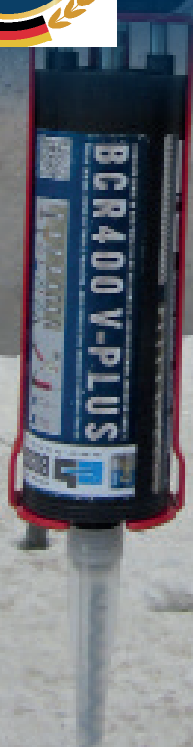

Usor & Puternic

sisteme de fixare | fastening systems | sistemi di fissaggio e consolidamento | Befestigungssysteme

EPOXY21

RĂȘINĂ EPOXIDICĂ PURĂ

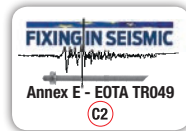

747644	BCR 470 EPOXY 21 CE RESIN & 1 MIXER	27.64 EURO
747646	BCR 900 EPOXY 21 CE RESIN & 1 MIXER	49.83 EURO

MATERIAL DE BAZĂ

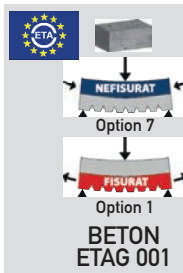

CARACTERISTICI. Rășină epoxidică pură cu înaltă aderență, pentru tije filetate cu diametre de la M8 la M30 și pentru fier beton cu diametru de la 8mm la 32mm. Multiple configurații de montaj: beton uscat și umed, găuri uscate sau inundate, certificare montaj subacvatic, aplicarea utilizând sisteme de carotare diamantată atât umedă cât și uscată.

Fixări structurale pentru zone puternic seismice. Utilizare de tije filetate standard în configurații seismice ETA pentru optimizarea costurilor de ancorare. Program de calcul cu valori seismice. Timp de stocare de 24 luni. Timp de întărire mărit ce facilitează umplerea gaurilor de diametru mai mare și cu adâncime mare.

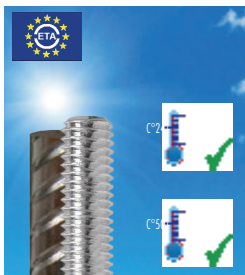

AVANTAJE. Fixări în zone seismice, clasa C2, cu tije M16-M20-M24, certificare de rezistență la foc pentru fierbeton, pistol de aplicare electric, montaj subacvatic, carotare diamantată a gaurilor de montaj, program de calcul.

APLICAȚII. Exemple: cadre, construcții metalice, poduri în consolă, poduri rulante, sisteme de ridicare, linia vieții, balustrade, copertine, sisteme umbrire, lifturi, cai de rulare, conveioare etc.



V-PLUS

RĂȘINĂ PE BAZĂ DE VINILESTER FĂRĂ STIREN



BCR-400
V-PLUS

BCR-300
V-PLUS



ETA upgrade - Coming soon



747260/2M	BCR 300 V-PLUS CE RESIN & 2 MIXER	12.36 EURO
747280	BCR 400 V-PLUS CE RESIN & 1 MIXER	13.88 EURO

MATERIAL DE BAZĂ



CARACTERISTICI. Rășină pe bază de vinilester cu înaltă aderență, potrivită pentru montarea de armătură post instalată, cu rezistență la foc și certificare pentru încărcări în condiții seismice. Fixare în beton uscat cât și găuri inundate, compatibilă cu apa alcalină și nonalcalină. Montaj de tije filetate standard de la M8 la M30 în beton nefisurat și de la M10 la M20 în beton fisurat cu diverse clase de rezistență a oțelului de la 4.8 la 12.9 sau inox A4-70 și A4-80 cu posibilitatea de instalare în podele, pereți sau tavane. Mulțumită noului certificat seismic categoria C1 pentru diametrele

M12-M16-M20 și certificat seismic categoria C2 pentru diametrele M12-M16, produsul este agrementat pentru orice tip de ancorare în zone seismice. Produsul este de asemenea aprobat pentru conectarea de fier beton post instalată în zone seismice, datorită noii calificări pentru fier beton cu aderență sporită în cazuri de acțiune seismică conform noului EAD 331522-00-0601. Cartuș coaxial de 400ml, cu aplicare cu pistol manual, pneumatic sau electric pentru uz intensiv, și cartuș de 300ml cu pistol clasic pentru utilizare ocazională. Temperatura de utilizare de la -40 la +80 grade Celsius.

AVANTAJE. Certificare pentru beton fisurat, nefisurat, agrement seismic categoria C1 și C2 pentru tije filetate. Agrement seismic pentru armătură post instalată conform noului document EAD 331522-00-0601. Certificare franceză DTA pentru armătură post instalată în zone seismice, rezistență la foc R240, aplicare la tempe-

raturi înalte și joase, program de calcul pentru bare filetate.

APLICAȚII. Exemple: rame, șine, balustrade, instalații metalice, bare fier beton, unități aer condiționat, semne rutiere, obloane, fațade ventilate, montaj copertine/luminatoare.



POLYSF

RĂȘINĂ PE BAZĂ DE POLIESTER FĂRĂ STIREN



BCR-400
POLY-SF

BCR-300
POLY-SF



747138/2M	BCR 300 POLY SF CE RESIN & 2 MIXER	8.73 EURO
747176	BCR 400 POLY SF CE RESIN & 1 MIXER	9.82 EURO

MATERIAL DE BAZĂ

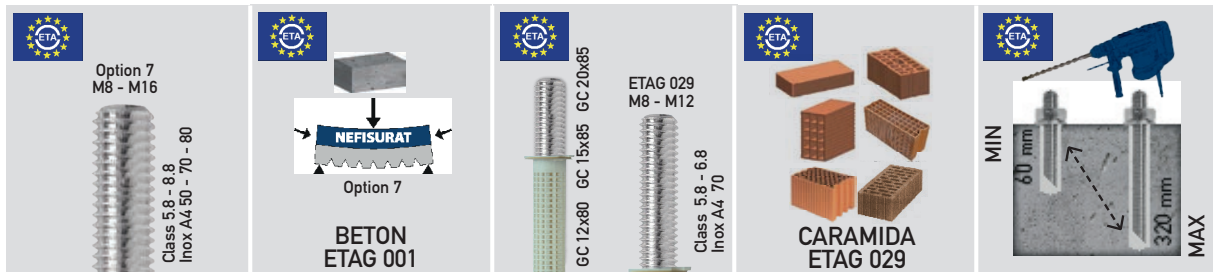

CARACTERISTICI. Rășină pe bază de poliester fără stiren, performanță excelentă la ancorarea în cărămidă plină, beton și cărămidă cu goluri cu manșon plastic. Încărcarea în beton este diferită în funcție de adâncimea de ancorare, de la 8 la 20 de ori diametrul tije ancorate. Posibilitatea de utilizare a mai multor tipuri de tije, de diferite clase de re-

zistență, oțel sau inox, cu diametre de la M8 la M12 în cărămidă cu goluri și piatra și cu diametre de la M8 la M16 în beton.

Rășină tixotropă compatibilă de asemenea pentru materiale de bază neomogene cum ar fi asfalt, clincher, piatră calcaroasă etc. Rășina ideală pentru aplicații universale.

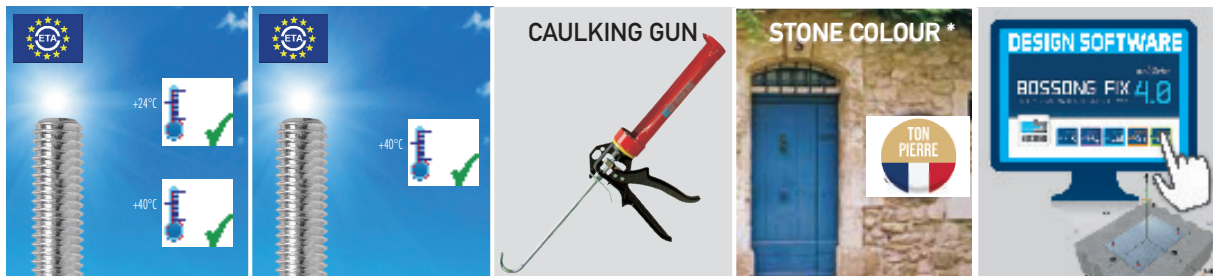

AVANTAJE. Cartuș de 300ml compatibil cu cele mai multe pistoale de aplicat, varianta colorată bej "Ton Pierre", deschidere ușoară și rapidă, aplicații multimaterial, program de calcul.

APLICAȚII. Exemple: conectori pentru structuri de lemn, jaluzele, porți, garduri, antene parabolice, mobilier stradal, sisteme de alarmă, corpuri de iluminat, indicatoare rutiere etc.



ACCESORII

ACCESORII PENTRU INSTALAREA CARTUȘELOR DE ANCORĂ CHIMICĂ



PISTOALE INJECTIE

COD	TIP	DESCRIERE	PENTRU CARTUȘE DE RĂȘINĂ	PRET (EUR)
749097	Manual	BOSS 300	SF300 / V+ 300 / EPOXY 21-265	27.93
749101		BOSS 400 MAN	SF 400 / V+ 400	36.37
749107		BOSS 400 PRO	SF 400 / V+ 400	85.54
749121		BOSS 470-21 PRO	EPOXY 21-400 / EPOXY 21-470	85.54
749078	Electric	BOSS 400 BAT PRO Sistem dozare	SF 400 / V+ 400	2973.99
749127		BOSS 470 E-BAT PRO Sistem dozare	EPOXY 21-470	1896.06



POMPA AER



COD	DESCRIERE	PENTRU CARTUȘE DE RĂȘINĂ	PRET (EURO)
749051	Pompă aer	Orice cartuș	10.55

MIXER



COD	DESCRIERE	PENTRU CARTUȘE DE RĂȘINĂ	PRET (EURO)
747711	Mixer	Orice cartuș	0.37

PERIE OTEL CU CONECTOR SDS

COD	DESCRIERE	DIMENSIUNE	Ø GAURA	PRET (EURO)
000056	SCOV-CN	D14	12	15.82
000057	SCOV-CN	D16	14	15.82
000058	SCOV-CN	D18	16	15.82
000059	SCOV-CN	D20	18	15.82
000060	SCOV-CN	D22	20	15.82
000061	SCOV-CN	D27	25	15.82
000062	SCOV-CN	D32	30	15.82
000064	SCOV-CN	D42	40	15.82

SCOV SDS

Perie de oțel cu conector SDS



CONECTOR SDS



COD	PRET (EURO)
000070	50.19

EXTENSIE PERIE DE OTEL

COD	PRET (EURO)
000068	31.10

PR-CN

Extensie pentru perie de oțel cu conector



CN-SDS

Conector SDS pentru perie oțel cu conector

PERIE MANUALA

COD	DESCRIERE	DIMENSIUNE	Ø GAURA	PRET (EURO)
000013	SCOV-M	D12	10	12.04
000014	SCOV-M	D14	12	12.04
000015	SCOV-M	D16	14	12.04
000019	SCOV-M	D18	16	12.04
000016	SCOV-M	D20	18	12.04

SCOV

Manual perie de oțel

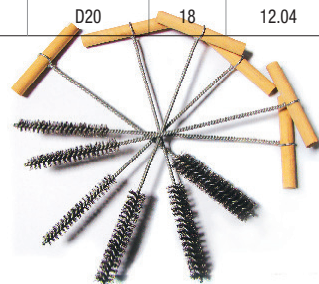

MANȘON PLASTIC

COD	DESCRIERE	DIMENSIUNE	Ø GAURA	PRET (EURO)
748005	GCC	12X50	12	0.19
748006	GCC	15X85	15	0.20
748008	GCC	15X135	15	0.22
748009	GCC	20X85	20	0.26

GC

Manșon plastic pentru cărămizi cu goluri





Spume, Silicoane, Adezivi



D 28/32 Silicon Universal

Definiția produsului: siliconul de uz general este un material de etanșare și umplură cu un singur component (întărire acetică), având o zonă extinsă de utilizare. Oferă o aderență puternică la multe suprafețe neporoase, inclusiv la materialele generale de construcție.

Caracteristici: După întărire își păstrează flexibilitatea. Este potrivit pentru medii sanitare. Oferă aderență perfectă la suprafețele neporoase. Nu crapă și nu se îngălbenește, este rezistent la efectele de îmbătrânire. Este rezistent la detergent, materiale de curățare și substanțe chimice. Se poate aplica în orice anotimp.

Locurile de utilizare: Se folosește în general la rosturile elementelor structurale în scopul izolării și umplerii, lucrări de vitrare și montaj, rosturi de materiale metalice, sticlă, porțelan, oțel etc., aplicații în baie și bucătărie, lucrări sanitare, materiale electrice, izolare prize și intrerupătoare.



Pistoale Silicon

URN.tab.001 – Pistol "Silicon"- Plastic

Forța de presiune:
10 bar x 8.2 = 82 Kg

Lungime de alimentare cu o singură apăsare:
8-10mm

Neambalat.



URN.tab.002 – Pistol Profesional "Silicon"- Plastic

Forța de presiune:
10 bar x 8.2 = 82 kg

Lungime de alimentare cu o singură apăsare:
8-10mm



URN.tab.003 – Pistol Profesional "Silicon" – Metalic

Forța de presiune:
20 bar x 8.2 = 164 kg

Lungimea de alimentare cu o singură apăsare:
5-7mm



tkf TAKTFEST®
BUILD MORE.

www.taktfest.ro

PU 600/840 spray/pistol

Definiția produsului: Spuma poliuretanică Derby este o spumă poliuretanică aerosol monocomponentă care se extinde și se întărește prin umiditatea aerului. Este conceput pentru a fi utilizat manual sau cu pistol. Nu conține niciun gaz propulsor care dăunează stratului de ozon.

Caracteristici: Nu mucegăiește și este impermeabil, poate fi vopsit. După uscare, spuma întărită poate fi tăiată, șlefuită, vopsită și tencuită.

Utilizare: Se utilizează la montarea și izolarea tocurelor de uși și ferestre, în umplerea și izolarea golurilor, fisurilor mari și a găurilor, în izolarea instalațiilor electrice și a conductei de apă caldă și rece ca material de umplere, aderență și izolație generală.



URN.KPK.
001
600g
aplicare
manuală

URN.KPK.
002
840g
aplicare
manuală

URN.KPK.
003
840g
aplicare cu
pistol

D 91 Mastik



Definiția produsului: material de etanșare cu o singură componentă pe bază de poliuretan, care se întărește prin umiditatea aerului.

Caracteristici: Acționează prin umiditatea aerului. Poate fi vopsit după întărire. Rezistența sa la temperatură este între -40°C și +90°C. (Este rezistent la +120°C pentru un timp foarte scurt).

Utilizare: Se folosește ca etanșant pe suprafețe vertical și orizontale, în golurile de îmbinare prefabricate din beton ale construcțiilor, ca adeziv pentru diferite materiale: fier, tablă, aluminiu, oțel inoxidabil, plumb, cupru, ceramică, sticlă, lemn, suprafețe din plastic, conducte de aer, aer condiționat, ca etanșant în jgheaburi de apă pluvială și îmbinări ale conductelor de colectare a apei pluviale de pe acoperișuri, în lucrări de îmbinare din tablă astfel încât să se reducă vibrațiile, în izolare a golurilor permeabile la apă, gaz, aer și praf.



Instrumente de măsură

Nivele și dreptare

DAUER
GERMANY

Cu o tradiție de peste 100 de ani în producția de nivele și dreptare, **DAUER** vă garantează un nivel excepțional al calității și preciziei produselor.

Avantajele Nivelelor și Dreptarelor **DAUER**:

- producție proprie a tuturor elementelor componente;
- folosirea celor mai performante materiale atât pentru corpul cât și pentru bulele de nivel;
- laborator propriu de cercetare și dezvoltare;
- control de calitate computerizat al fiecărui produs în parte;
- 30 de ani garanție pentru bulele de nivel



Nivele DAUER

- precizie de 0,5 mm per metru
- precizie ridicată de 0,75 mm per metru și la poziția inversată
- profil de aluminiu extra-strong (0,75 kg/metru)
- bulă de nivel din plexiglas de înaltă calitate, cu pantă de 2% marcată pe bula orizontală și fundal fosforescent ce ajută în condiții de luminozitate redusă
- dispozitiv de agățare pe panouri și display-uri ergonomice pentru expunere



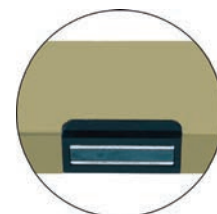

Nivele DAUER fără magnet de fixare

COD	SORTIMENT	LUNGIME		
DA DZ2B40	Alu-spirit level, extra strong, gold anodised, 2V	40 cm	1	22.74
DA DZ2B60	Alu-spirit level, extra strong, gold anodised, 2V	60 cm	1	28.04
DA DZ2B80	Alu-spirit level, extra strong, gold anodised, 2V	80 cm	1	33.47
DA DZ2B100	Alu-spirit level, extra strong, gold anodised, 2V	100 cm	1	39.15
DA DZ2B120	Alu-spirit level, extra strong, gold anodised, 2V	120 cm	1	42.62
DA DZ2B150	Alu-spirit level, extra strong, gold anodised, 2V	150 cm	1	50.37



Nivele DAUER cu magnet de fixare



COD	SORTIMENT	LUNGIME		
DA DZ2B60M	Alu-spirit level, extra strong, gold anodised, w. magnets 2V	60 cm	1	43.44
DA DZ2B80M	Alu-spirit level, extra strong, gold anodised, w. magnets 2V	80 cm	1	50.43
DA DZ2B100M	Alu-spirit level, extra strong, gold anodised, w. magnets 2V	100 cm	1	57.00
DA DZ2B120M	Alu-spirit level, extra strong, gold anodised, w. magnets 2V	120 cm	1	65.74

Dreptare DAUER

- aceeași calitate **DAUER** pentru netezirea și nivelarea suprafețelor mari;
- având în secțiune dimensiunea de 100mm x 18mm, grosimea profilului de 1,2 mm, cu o greutate de 0,86 kg per metru și dotate fiind cu bule de nivel ultra performante, având o garanție de 30 ani, dreptarele **DAUER** se situează în topul produselor de acest gen de pe piață.





Dreptare DAUER cu două bule de nivel

COD	SORTIMENT	LUNGIME		
DA 2LBR150	Alu-screeding level, 2V	150 cm	1	50.81
DA 2LBR200	Alu-screeding level, 2V	200 cm	1	58.26
DA 2LBR250	Alu-screeding level, 2V	250 cm	1	65.06
DA 2LBR300	Alu-screeding level, 2V	300 cm	1	76.77





Dreptare DAUER cu mâner și două bule de nivel

COD	SORTIMENT	LUNGIME		
DA 2L2R150	Alu-screeding level, 2V, 2H	150 cm	1	57.54
DA 2L2R200	Alu-screeding level, 2V, 2H	200 cm	1	65.52
DA 2L2R250	Alu-screeding level, 2V, 2H	250 cm	1	74.13
DA 2L2R300	Alu-screeding level, 2V, 2H	300 cm	1	85.26



Dreptare DAUER

COD	SORTIMENT	LUNGIME		
DA BLBR200	Alu-screeding level	200 cm	1	39.21
DA BLBR250	Alu-screeding level	250 cm	1	47.29
DA BLBR300	Alu-screeding level	300 cm	1	53.97
DA BLBR400	Alu-screeding level	400 cm	1	55.49



Prezentarea perfectă a produselor noastre
pentru succesul dumneavoastră în vânzări!

heller
PREMIUM TOOLS

**POWER
TOWER**



TOROFLEX

STAND DISCURI



heller
PREMIUM TOOLS

**ECO
mini
tower**



M.P.S.

**STAND PÂNZE
FIERĂSTRĂU
PENDULAR**



heller
PREMIUM TOOLS

**METAL
CABINET**

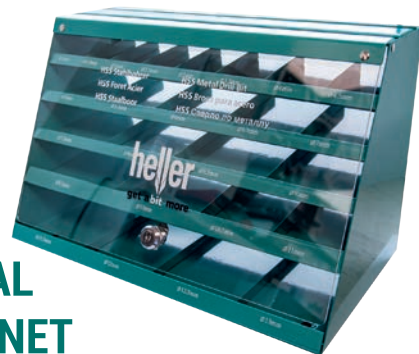

DAUER

**STAND
NIVELE**

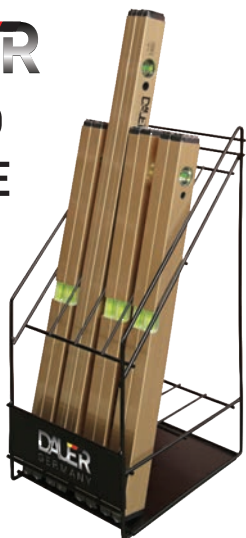

heller
PREMIUM TOOLS

**MINI
TOWER**



tkf TAKTFEST®

BUILD MORE.

www.taktfest.ro

COMANDĂ ACUM PE
www.taktfest.ro

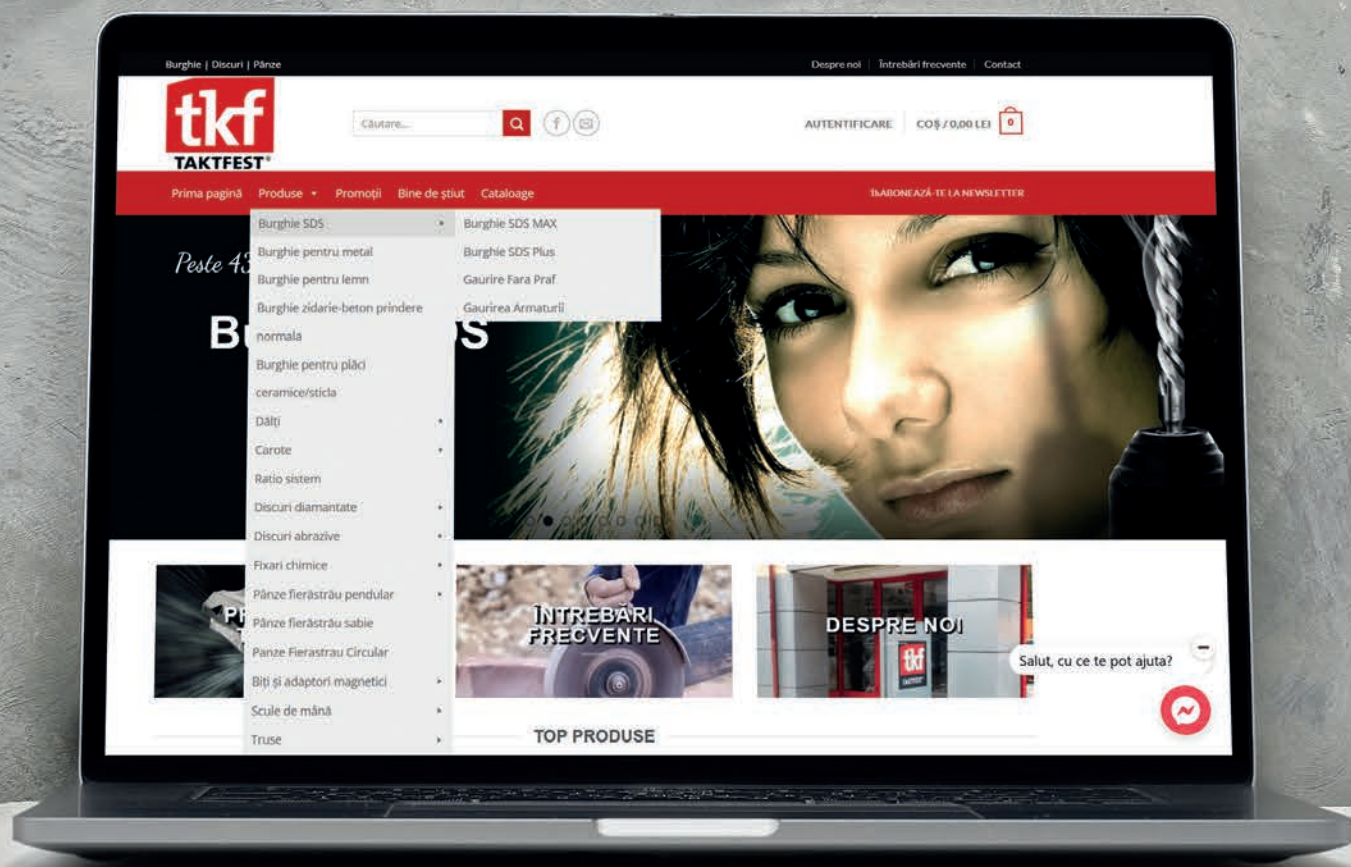

tkf TAKTFEST®
BUILD MORE.

Str. Grădinari nr. 4-5
Iași, România
Tel/fax: 0232 26 16 44
office@taktfest.ro